



- ・住民税非課税世帯支援給付金のご案内..... ②
- ・マイナポイントの申し込みを忘れていませんか..... ③

市政ニュース ⑦

- ・就学時健康診断..... ⑫

お知らせ ⑫⑫

- ・あまterrace便り..... ⑳
- ・七宝焼アートヴィレッジだより..... ㉘
- ・カメラルポ..... ㉙
- ・みんなの掲示板..... ㉛

健康ガイド ⑳④

- ・あま市民病院だより..... ㉟

表紙にスマートフォンのカメラをかざすことで、動画を視聴することができます。
詳しくは5ページをご覧ください。



(AR用二次元コード)

今月の納税等

今月、納税を迎える税金等はありません。

※納期を過ぎた税金などについて納め忘れがないかご確認をお願いします。

住民税非課税世帯支援給付金のご案内

エネルギー・食料品価格等の物価高騰の影響を受ける低所得世帯を支援するため、住民税非課税世帯に対し、住民税非課税世帯支援給付金を支給します。

支給対象世帯：令和5年6月1日(基準日)において、**世帯全員**の令和5年度分の住民税均等割が非課税である世帯

支給額：1世帯あたり3万円(1回限り)

支給時期：市が確認書または申請書を受付した日から4週間程度

申請期限：令和5年11月15日(水)まで

手続方法：①世帯のすべての方が令和5年1月1日以前から現住所にお住まいの場合
令和5年8月14日付けで送付した給付要件確認書を社会福祉課へご返送ください。

②世帯の中に令和5年1月2日以降に転入した方がいる場合

申請書及び添付書類を社会福祉課までお持ちいただくか、郵送でご提出ください。申請書は社会福祉課でお渡しするほか、コールセンターへ郵送請求いただくか、市公式ウェブサイトからダウンロードすることができます。

【添付書類】

- ・本人確認書類(運転免許証、マイナンバーカードなどの写し)
- ・令和5年1月1日時点でお住まいの市区町村が発行する非課税証明書
- ・振込先の口座番号や名義人がわかるもの(通帳またはキャッシュカードの写し)

問合せ先 社会福祉課 給付金コールセンター

☎0120・313・317 FAX444・1074

特定工場をお持ちの事業者の皆様へ 工場敷地内の緑地基準等を緩和しました。

あま市工場立地法地域準則条例を令和5年6月29日より施行し、工場立地法による緑地等の設置基準を緩和しました。事業の拡大や新規立地の際にぜひご活用ください。

○対象

敷地面積が9,000㎡以上又は建築物の建築面積が3,000㎡以上の製造業等に係る工場又は事業所(特定工場)

○市が定める基準

対象区域における緑地・環境施設※1の敷地面積に対する割合や重複緑地※2の基準を、国が定める基準に代えて下記のとおり定めます。

対象区域	緑地面積率	環境施設面積率	重複緑地算入率※3
準工業地域	10%以上	15%以上	50%以内
工業地域	5%以上	10%以上	
市街化調整区域	5%以上	10%以上	

※1 環境施設…緑地や修景施設・屋外運動場等

※2 重複緑地…屋上緑化、壁面緑化及び緑化駐車場等

※3 重複緑地算入率…緑地面積に含めることが出来る重複緑地の割合

○あま市工場緑化に関するガイドライン

緑地基準の緩和に合わせて、工場緑化に関する市の考え方を示したガイドラインを策定しましたので、ご協力をよろしくお願いいたします。

◎基準・ガイドラインの詳細、届出のご相談については、企業誘致対策課へお問い合わせください。

問合せ先 企業誘致対策課 ☎444・1372 FAX441・8387

マイナポイントの申し込みを忘れていませんか

令和5年2月末までにマイナンバーカードを申請された方は、マイナポイント申込対象者となります。申込期限が令和5年9月末までとなっていますので、申し込みが済んでいない方は必要に応じてマイナポイントを申し込みしてください。

なお、マイナポイントの申し込みはご自身のスマートフォン等で行うことができますが、以下の日程で申込支援会場を設置しております。

●マイナポイント申込支援会場

日付	時間	場所
9/29(金)までの平日	午前8時30分～午後5時15分	市役所1階ロビー
9/14(木)、9/28(木)	午前8時30分～午後7時30分	
9/10(日)、9/30(土)	午前9時～午後5時	

●マイナポイント申込対象者

令和5年2月末までにマイナンバーカードを申請された方

●マイナポイント申込支援に必要なもの

- ①マイナンバーカード
- ②マイナンバーカードの暗証番号(4桁のもの)
- ③通帳やキャッシュカード等の本人名義口座(公金受取口座を登録する場合)
- ④マイナポイントを付与する電子マネー等(本人名義のもの)

※①、②はマイナンバーカード交付時にお渡しするものです。

※④は総務省の「マイナポイント事業ウェブサイト」内の各キャッシュレス決済サービス詳細ページ等でご確認ください。(申込期限に注意してください)

●問合せ先

マイナンバーカード・マイナポイント・マイナンバー制度に関して

マイナンバー総合フリーダイヤル ☎0120・95・0178

マイナポイント申込支援会場に関して 情報推進課 ☎444・1373 FAX444・0982

マイナンバーカードの交付に関して 市民課 ☎444・3167 FAX443・3555

あま市が第一生命保険株式会社と協定を締結

7月4日(火)に第一生命保険株式会社と包括連携協力に係る協定を締結しました。

本協定は、本市及び同社が相互連携と協働による活動を推進し、地域の諸課題に迅速かつ適切に対応し、活力ある個性豊かな地域社会の形成と発展及び市民サービスのより一層の向上を図ることを目的とします。

連携協力する事業等

- (1)健康づくりに関する事業
- (2)子育て支援・教育に関する事業
- (3)高齢者支援に関する事業
- (4)女性の活躍推進に関する事業
- (5)安全・安心なまちづくりに関する事業
- (6)地域産業の振興に関する事業
- (7)その他地域社会の活性化及びSDGsの推進・普及啓発に関する事業



この写真はARモーションペイパに対応しています。

問合せ 企画政策課 ☎444・1712 FAX444・0982



市長と語ろうあまの未来

「市長と語ろうあまの未来」を6月28日(水)に正則小学校で、6月30日(金)に甚目寺南小学校で開催しました。

正則小学校

正則小学校の紹介では、6年生代表児童が、コンピュータで作成したスライドを使い、学校の特徴や学習活動の様子について分かりやすく報告しました。

また、市長に対して「学校のトイレ改修」や「ボール遊びのできる公園」、「学校付近の道路の改修」等について元気に提案しました。

給食の時間には、市長と教育長がそれぞれ6年生と一緒に教室で給食を食べながら、時間いっぱい交流できました。



甚目寺南小学校



甚目寺南小学校では、まず、市長と教育長がそれぞれ6年生と教室で給食を食べました。給食を食べ終わった後には、市長へたくさんの質問があり、楽しい時間を過ごしました。

その後体育館で、6年生が、作成した資料を活用しながら、あま市についての提案をしました。クラスごとに2つの観点から、わかりやすく工夫された発表をして、時間いっぱい市長と交流ができました。

中小企業の退職金 国の制度がサポートします!

中小企業退職金共済(中退共)制度は、中小企業の事業主が、従業員の退職金を計画的に準備できる国の退職金制度です。有利な国の掛金助成や、税法上の優遇も受けられ手数料もかかりません。家族従業員やパートタイマーも加入できます。詳しくは、中退共のウェブサイトをご覧ください。

問合せ先 中退共本部 ☎03・6907・1234

Web <https://chutaikyo.taisyokukin.go.jp/index.html>

商工観光課 ☎441・7118 FAX441・8387

人も、会社も、もっと元気に!

中退共 中小企業退職金共済制度

- ◆ 掛金の一部を国が助成
- ◆ 掛金は全額非課税。手数料も不要
- ◆ 外部積立型なので管理が簡単
- ◆ パートさんの加入もOK

詳しくはホームページへ
中退共 検索

(独) 勤労者退職金共済機構 中小企業退職金共済事業本部
TEL.03-6907-1234 FAX.03-5955-8211

虐待の相談・通報はこちらへ

児童虐待 ☎444・3173(子ども福祉課)または☎189(児童相談所全国共通ダイヤル、24時間対応)

障がい者虐待 ☎485・5980(障がい福祉課) 高齢者虐待 ☎444・3141(高齢福祉課)

※市役所は平日午前8時30分～午後5時15分(夜間・休日は時間外窓口につながります)

※FAX番号 443・2571(共通) ※メールアドレス gyakubou@city.ama.lg.jp

巡回バスニュース

〔利用状況〕

	運行 日数	北部巡回ルート		南部巡回ルート		東部巡回ルート		計
		左回り	右回り	左回り	右回り	左回り	右回り	
令和5年7月	12	66人	61人	110人	170人	92人	109人	608人
累計 (令和5年5月6日～)	36	186人	188人	353人	486人	292人	337人	1,842人

【経路探索について】

あま市巡回バスの運行ルートやダイヤについて、各種経路探索アプリ等で検索することができるようになりました。

Googleマップ

①Googleマップを開きます。

②ルート検索ボタンを押します。

<PC表示>  <アプリ表示> 

③電車のアイコンを押し、出発地及び目的地を入力します。



④複数の経路が表示されます。

※バスだけでなく徒歩や電車を組み合わせた経路が表示されます。

NAVITIME



①NAVITIMEを開きます。

②アプリ版の場合は乗換ナビボタンを押します。



③「バス」ボタンを押します。

PC版の場合はバス乗換案内ボタンを押します。

<PC表示>  <アプリ表示> 

④出発地及び目的地を入力し、「検索」ボタンを押します。

⑤複数の経路が表示されます。

問合せ 企画政策課 ☎444・1712 FAX444・0982

ARモーションペイパの使い方

①スマートフォンに「MotionPaper」アプリをインストールします。

②スマートフォンのカメラを起動し、広報あま表紙の二次元コードを読み込みます。

③「MotionPaper」が表示されるためタップし、読み込みが100%になるまで待ちます。

④表示が100%になった後、表紙の写真にスマートフォンをかざすと映像が流れます。

問合せ 人事秘書課 ☎444・1713 FAX444・1351

令和6年度市民活動推進事業補助金 事業提案募集

市民活動(市民が自主的に参加して自発的に行う営利を目的としない活動であって、社会貢献性を有するもの)の活性化を推進するため、自主的に行う公益的な事業に要する経費の一部を補助します。

対象団体

市内に活動拠点を有し、市内において継続的に市民活動を行っている、または新規に行う意思があると認められる5人以上で構成された団体で、組織の運営に関する規約、会則などの定めがあるもの

対象事業

令和6年4月1日から令和7年3月31日までに実施される市民活動の事業で、原則、市内全域を対象とした公益性の高いもの

※他の助成制度などの補助を受けていない事業に限ります。

補助金の種類及び限度額等

補助金の種類	自立促進事業	活性化事業
対象団体 (令和6年4月1日時点で)	設立後1年未満の団体	設立後1年以上の団体
補助回数	1回	同一年度で1回(3回まで)
限度額	10万円(上限)	補助対象経費の2分の1以内(上限20万円)

※補助金額については「令和6年度あま市一般会計予算」議決後の当該補助事業にかかる予算の範囲内となります。

※補助金の交付は、1団体につき1事業、かつ同一年度内において1回のみです。

応募期間

9月1日(金)～29日(金) (土・日曜・祝日を除く。午前8時30分から午後5時15分まで)

応募方法

要望書に必要書類を添えて企画政策課へ提出してください。

※事前相談を兼ねて募集要領を配布しますので、応募される方は上記期間中に必ず企画政策課にお越しください。

審査選考方法

公益性、創造性、自発性、継続性などの項目について書類審査し、必要に応じて、応募団体へのヒアリング、プレゼンテーションを実施します。選考結果は、令和6年3月下旬に通知するとともに、市公式ウェブサイト等で公表します。

問合せ 企画政策課 ☎444・1712 FAX444・0982

津島警察署からのお知らせ

甚目寺幹部交番を一時閉鎖しました

8月18日(金)から甚目寺幹部交番は、施設の老朽化に伴う建て替え工事のため閉鎖しました。工事期間中、交番勤務員は、七宝交番を拠点としますが、パトロール等の街頭活動はこれまでと同様に甚目寺幹部交番管内において実施します。落とし物等の届出、相談等につきましては、お近くの交番または津島警察署までお越しください。

工事期間は令和6年3月中旬までの予定です。皆様には大変ご不便をおかけしますが、よろしくお願いいたします。

問合せ 津島警察署 ☎0567・24・0110

市政ニュース

あま市役所

開庁時間
午前8時30分
午後5時15分
土・日曜・祝日

開庁日

**手話通訳者を
配置しています**

火曜日 午前9時～正午
木曜日 午前9時～正午、午後1時～4時
※上記以外の曜日のご利用につきまは、お問い合わせください。

問合先 障がい福祉課
☎485・5980 FAX444・1074

✉shogai@city.ama.lg.jp

保険・年金

年金生活者支援給付金の請求手続きについて

年金生活者支援給付金は、公的年金等の収入や所得額が一定基準以下の年金受給者の生活を支援するために、年金に上乗せして支給されるもので、受け取りには**請求書の提出が必要**です。

支給要件

①65歳以上かつ市町村民税非課税世帯の老齢基礎年金受給者のうち、

前年の公的年金等の収入額(※)とその他所得額の合計が878,900円以下であること

②障害基礎年金、遺族基礎年金受給者のうち、前年所得(※)が「4,721,000円+扶養親族の数×38万円(※)以下であること」

※1 障害年金・遺族年金等の非課税収入は含まれません。

※2 同一生計配偶者のうち70歳以上の者または老人扶養親族の場合は48万円、特定扶養親族または16歳以上19歳未満の扶養親族の場合は63万円となります。

これから年金を受給する方

年金請求手続きと併せて年金事務所または市役所で請求手続きをしてください。

すでに年金を受給しており、世帯の構成・前年所得等が変わって、支給要件を満たさなくなった方

日本年金機構から請求手続きのご案内が**9月頃**から順次届きます。同封のがき(年金生活者支援給付金請求書)を記入し日本年金機構へ郵送してください。

問合先
給付金専用ダイヤル
☎0570・054092
中村年金事務所

戸籍・届出

住民票の写し等の第三者交付にかる「本人通知制度のご案内」

市では不正請求や不正取得による個人の権利の侵害防止を図ることを目的として、本人通知制度を実施しています。

事前登録した方の住民票の写し、戸籍謄本などを本人の代理人や第三者による請求に基づいて交付したとき、事前登録した方へ交付した事実をお知らせする制度です。(なお、国または地方公共団体の機関からの請求は通知の対象外です)また、証明書を交付した第三者などの個人に関する情報はお知らせ、証明はされません。

登録窓口 市民課

登録できる方

- 市に住民登録されている方(平成26年6月19日以前に転出された方は登録できません)
- 市に本籍がある方、または、本籍が

☎453・7200
保険医療課
☎444・3168
FAX 443・3555

寄附

過去にあった方
※死亡された方は対象となりません。
登録に必要なもの

- 登録する本人がお越しになる場合
本人確認書類(自動車運転免許証、旅券、個人番号カードなど)が必要です。
- 代理人がお越しになる場合
委任状と代理人本人確認書類、登録希望者の本人確認書類(コピー可)が必要です。
- 法定代理人がお越しになる場合
戸籍謄本など関係を証明する書類と法定代理人の本人確認書類が必要です。

問合先 市民課
☎444・3167
FAX 443・3555

寄附のお礼

ある犬のおはなしプロジェクト
代表 **高瀬 充花様**
市内小中学校へ
絵本『ある犬のおはなし』17冊
山田 鉦治様
七宝小学校のために
現金1万円

ご厚意ありがとうございました。

問合せ 財政課

☎444・1714

FAX 444・0982

募集



保育園会計年度任用職員(保育士)

募集

業務内容 保育補助業務

賃金 市の規定に基づき支給

※通勤手当は距離に応じて支給

勤務地 市立保育園

勤務時間 午前7時～午後7時(うち7時間以内勤務、休憩1時間有)

週3～5日(月～土曜日)

応募資格 保育士資格を有する方

提出書類 履歴書(写真貼付)、資格

の写し

※後日依頼のときに健康診断書

保育園会計年度任用職員(准看護師)

師または看護師)募集

業務内容 保育補助業務

賃金 市の規定に基づき支給

※通勤手当は距離に応じて支給

勤務地 市立保育園

勤務時間 午前8時～午後4時30分

(うち7時間以内勤務、休憩1時間

有)、週3～5日(月～土曜日)

応募資格 准看護師または看護師免許を有する方

提出書類 履歴書(写真貼付)、資格

の写し

※後日依頼のときに健康診断書

提出先 保育課

※書類提出後、面接のうえ決定します。

問合せ 保育課

☎485・5988

FAX 443・2571

福祉



心身障害者扶助料支給日のご案内

9月は、あま市心身障害者扶助料

の支給月です。

9月25日(月)が振込予定日ですので、

ご確認ください。

なお、特別養護老人ホームなどの

施設入所や介護入院をされますと扶

助料が受けられなくなります。返還

が生じることがありますので、お早

めに届け出てください。

問合せ 障がい福祉課

☎485・5980

FAX 444・1074

シニアいきいきアンケート(再通知)の回答にご協力ください

70歳以上の方(要介護・要支援認定

者を除く)を対象に、心身の機能低下

を早期に発見するために「シニアい

きいきアンケート」を5月下旬に送

付し、皆様へ返信のご協力をいた

いています。

返信をいただけない方に対し

て、9月上旬に再度お知らせします

ので、回答の返送にご協力ください。

また、アンケートの結果により専

門職による訪問相談等をさせていた

だきます。

令和4年度においては、14、

947人に通知した結果、85.6%の

回答率でした。回答をいただいた方

のうち4,015人が要支援・要介護

状態となるおそれの高い状態にある

方と判定されました。

なお、令和4年度の状況について

は、市公式ウェブサイト「地域包括支

援センター」をご参照ください。

問合せ 地域包括支援センター

☎444・3159

FAX 443・2571

高齢者見守りステッカーを配付

しています

地域での見守りが必要な高齢者に

対して、行方不明時に早期に

発見し、保護す

ることを目的

とした高齢者

見守りステッ

カーを希望者に配付しています。

このステッカーは、身体的特徴等

を事前に申請することで、保護され

た際にステッカーの番号から身元が

分かるものです。また、ステッカーが

光を反射するため、靴や杖などに貼

りつけることで、交通事故防止にも

つながります。(写真は一例です)

配付対象者 市内に居住している認

知症高齢者等で、外出時に居場所

が分からなくなる不安のある方

申請方法 希望者(ご家族等)は、申

請書に必要事項を記入して提出し

てください。

詳しくは、お問い合わせください。

問合せ 高齢福祉課

☎444・3141

FAX 443・2571



GPS端末機を貸し出します

徘徊のおそれのある認知症の高齢

者の方にあらかじめ位置情報検索性

のGPS端末機を身につけてもらい、

その方が行方不明になったとき、家族の方に居場所をお知らせします。

対象者 徘徊のおそれのある認知症

高齢者等を在宅で介護している方、

またはその家族

費用 月500円(端末貸出し料金)

申請方法 希望者(ご家族の方等)は、

申請書に必要事項を記入して提出

してください。

詳しくは、お問い合わせください。

問合せ先 高齢福祉課

☎444・3141

FAX 443・2571

子育て



ヤングケアラーについて知っていますか？

ヤングケアラーとは

ヤングケアラーとは、本来大人が担うような家事や家族の世話などを大人に代わって日常的に行っている18歳未満の子どものことです。

年齢に見合わない重い責任や負担を負うことで、学校生活などに支障が生じたり、こころやからだに不調が出たりと子どもらしい生活が送れていないことがあります。また、子ども本人にヤングケアラーという自覚

がなく負担を独りで抱え誰にも相談していないことも多いです。

ヤングケアラーに関する相談窓口

市の相談窓口

子ども福祉課

☎444・3173

その他の相談窓口

・児童相談所相談専用ダイヤル

☎0120・1899・783

(フリーダイヤル24時間受付)

・24時間子供SOSダイヤル(文部科学省)

☎0120・078310

(フリーダイヤル24時間受付)

問合せ先 子ども福祉課

☎444・3173

FAX 443・2571

ヤングケアラーとは、例えばこんな子どもたちです



障がいや病気のある家族に代わり、買い物・料理・掃除・洗濯などの家事をしている



家族に代わり、幼いきょうだいの世話をしている



障がいや病気のあるきょうだいの世話や見守りをしている



目を離せない家族の見守りや声かけなどの気づかいをしている



日本語が第一言語でない家族や障がいのある家族のために通訳をしている



家計を支えるために労働をして、障がいや病気のある家族を助けている



アルコール・薬物・ギャンブル問題を抱える家族に対応している



がん・難病・精神疾患など慢性的な病気の家族の看病をしている



障がいや病気のある家族の身の回りの世話をしている



障がいや病気のある家族の入浴やトイレの介助をしている

子育て応援！

ファミリー・サポート・センター依頼会員を募集します！

子育てのお手伝い(お子さんの送迎・一時預かり)をしてほしい方、地域の方にお願ひしてみませんか？登録説明会への参加が必要です。都合がつかない場合はお電話ください。

登録説明会

日時 9月20日(水)

午前10時～11時30分

場所 七宝公民館

対象 生後4か月から小学校6年生

までのお子さんがあるあま市、大治町内在住、または在勤の方

※妊婦さん、または生後4か月未満のお子さんをお持ちの方も仮登録可能。お問い合わせください。

定員 10人

申込 説明会の3日前までに電話、またはメール

※説明会の無料託児有り。(4か月から未就学児まで、要予約、定員有り)託児を希望の方は開催日8日前までに申し込みが必要。

メール申込 件名「説明会申込み」、

本文に「氏名、電話番号、参加日、託児の有無(有は名前・よみがな・生年月日)」を記入して送信してください。

問合せ先

あまっ子はるっ子ふあみさぽセンター事務局(七宝公民館1階)

1階

☎462・0150

FAX 462・0160



✉ ana-narufanisapo@clovernet.ne.jp

令和6年度保育施設入園申込案内

保育施設は、保護者の就労または疾病等のために家庭で保育ができない乳幼児を保護者に代わって保育する施設です。保護者が次のいずれかの事情により、保育を必要とする場合に入園することができます。

入園要件

- ① 就労(居宅内外で仕事をしている場合)
- ② 出産(母親が出産前後の場合)
- ③ 病気等(保護者が病気や負傷、または心身に障がいがある場合)
- ④ 介護等(同居または長期入院等している親族を介護・看護している場合)
- ⑤ 災害復旧(震災等によって住居を失ったり破損したため、その復旧に従事する場合)
- ⑥ 求職活動(起業の準備を含む)
- ⑦ 就学(就学または職業訓練学校で訓練している場合)

保育料

原則として、児童の父母の市町村民税額(8月以前は前年度分、9月以降は当年度分)により決定します。

令和6年4月から保育施設への入園を希望される方へ

申込書交付期間及び場所

・9月1日(金)～10月10日(火)

・保育課及び各保育施設

申込書受付期間及び場所

・9月25日(月)～10月10日(火)

・保育課

※市内の認可保育施設を選択して申し込みことができます。

申込書受付時に書類確認を行いますので、時間に余裕を持ってお越しください。

令和6年度途中の保育施設への入園を希望される方へ

令和6年5月以降に入園を希望される方は、入園希望月の2か月前の1日から前月10日までに、必要書類を添付し保育課へ申込書を提出してください。ただし、定員を上回る申込みがある時は入園できない場合があります。

申込書受付場所は、保育課です。

育児休業あけで職場復帰される方へ

令和6年度中に育児休業法に基づき育児休業を終えて元の職場に復帰

する方は、お子さんの令和6年5月以降入園の予約申込みができます。

※常勤的な雇用形態(勤務先から健康保険証を交付されている)で勤務している方のみが対象になります。また、同居の祖父母の方が65歳未満の場合は別途居宅外労働等を行っている証明も必要となります。

申込書交付期間及び場所

・令和6年1月上旬からの書類配布を予定しております。詳しい日程については、広報あま1月号にてお知らせする予定です。なお、予約ができるクラス年齢及び人数については、令和6年4月入所者の状況により異なりますので、予めご了承ください。

・保育課

申込書受付期間及び場所

・書類受付の開始は令和6年1月下旬開始予定(詳細については広報あま1月号参照)

・保育課

問合せ先 保育課

☎485・5988

FAX 443・2571

保育施設一覧表

保育施設名	住所(あま市)	電話番号	対象児童
七宝こども園(社会福祉法人)	七宝町伊福薬師16番地	442・1221	産休明け～
ひかりこどもえん(社会福祉法人)	新居屋辻畑22番地	449・6888	満6か月～
美和こども園(社会福祉法人)	金岩枝村36番地	444・1131	産休明け～
七宝幼稚園(学校法人)	七宝町安松八丁目92番地	444・4744	満6か月～
明和幼稚園(学校法人)	中橋宮前18番地	442・0301	満6か月～
七宝北部保育園	七宝町安松七丁目8番地	441・0644	満6か月～
正則保育園	二ツ寺三本松80番地	444・1529	産休明け～
篠田保育園	篠田三丁目52番地	443・0656	産休明け～
昭和保育園	甚目寺二伴田76番地	444・5199	満6か月～
聖徳保育園	甚目寺東大門43番地	444・7731	満6か月～
萱津保育園	中萱津南宿208番地	442・1884	満6か月～
新居屋保育園	新居屋東高田50番地	442・1883	満6か月～
五条保育園	西今宿六反地四12番地	441・5995	満6か月～
大花保育園	上萱津銭神65番地1	443・0811	満6か月～

※明和幼稚園は令和6年度から認定こども園に移行予定。

令和6年度私立幼稚園及び 私立認定こども園(幼稚園部分)入園申込案内

幼稚園及び認定こども園(幼稚園部分)は、生涯における人格形成の基礎を培うため、幼児の心身の健全な発達をはかることを目的とした幼児期における教育を行う施設です。

市内には青山幼稚園、木田幼稚園、甚目寺幼稚園、中川幼稚園の4つの私立幼稚園及び七宝こども園、ひかりこどもえん、美和こども園、七宝幼稚園、明和幼稚園の5つの私立認定こども園があり、次のとおり園児を募集します。

願書の配布日および場所 9月1日(金)から各幼稚園及び認定こども園で行います。

受付期間および場所 10月2日(月)から各幼稚園及び認定こども園で行います。

対象年齢 満3歳児から

その他 詳細は各幼稚園及び認定こども園にお問い合わせください。

問合せ先

園名	住所(あま市)	電話番号
青山幼稚園	七宝町沖之島五反田28番地1	442・3488
木田幼稚園	木田南一丁目2番地5	442・0180
甚目寺幼稚園	西今宿山伏一16番地	444・0572
中川幼稚園	七宝町伊福隅田56番地	442・0170
七宝こども園	七宝町伊福薬師16番地	442・1221
ひかりこどもえん	新居屋辻畑22番地	449・6888
美和こども園	金岩枝村36番地	444・1131
七宝幼稚園	七宝町安松八丁目92番地	444・4744
明和幼稚園	中橋宮前18番地	442・0301

※明和幼稚園は令和6年度から認定こども園に移行予定。

■小規模保育施設についてのご案内

小規模保育施設は、保護者の就労または疾病等のために家庭で保育ができない0〜2歳児クラスのお子様を保護者に代わって保育する施設です。

年間を通して随時受付を行っています。入園を希望される方は、各施設へ直接お問い合わせください。

保育施設名

パオパオルーム

パオパオルームⅡ

対象児童 満6か月〜

利用定員 各12人

施設の特徴について

・職員全員が保育士資格を有しています。

・少人数のため、保育士がお子様との「きずな」を感じ、個々のお子様の成長の度合いに合わせ、ゆつくり丁寧な保育を行うことができます。

問合せ先

パオパオルーム

☎443・7355

パオパオルームⅡ

☎526・6550

◀小規模保育施設一覧表▶

保育施設名	住所(あま市)	電話番号	対象児童	利用定員
パオパオルーム(学校法人)	木田宮前6番地	443・7355	満6か月〜	12名
パオパオルームⅡ(学校法人)	木田飛江ノ見63番地1	526・6550	満6か月〜	12名

就学時健康診断

令和6年度に小学校へ入学するお子様(平成29年4月2日〜平成30年4月1日生まれ)を対象とした就学時健康診断の日程は、下表のとおりです。

対象のお子様をお持ちの家庭には、9月中旬までに案内通知をお送りします。

学校名	日時(受付開始時間)	
	受付が混雑しますので受付開始時刻に間に合うよう余裕をもってお越しください。	
七宝小学校	9月28日(木)	午後1時45分〜
宝小学校	10月12日(木)	午後1時20分〜
伊福小学校	9月29日(金)	午後1時15分〜
秋竹小学校	10月20日(金)	午後1時30分〜
美和小学校	10月19日(木)	午後1時15分〜
正則小学校	10月17日(火)	午後1時00分〜
篠田小学校	9月28日(木)	午後1時10分〜
美和東小学校	10月26日(木)	午後1時10分〜
甚目寺小学校	9月28日(木)	午後1時20分〜
甚目寺南小学校	10月 4日(水)	午後1時10分〜
甚目寺東小学校	10月26日(木)	午後1時15分〜
甚目寺西小学校	9月29日(金)	午後1時15分〜

※台風・地震等における対応について

台風等により、就学時健診の実施が困難な場合は、当日午前11時30分までに各小学校ウェブサイト及び市公式ウェブサイトにてお知らせしますので、ご確認ください。

問合せ 学校教育課 ☎444・0902 FAX443・8210

環境・衛生



まちをきれいに

市内各地域に設置のごみ集積所は、収集日時を守らずにごみを出したり、ごみの出し方が粗雑になっていたりすると、動物(カラス等)に荒らされ、集積所が汚損する原因となってしまう、またの景観を損ねるのみならず、交通の妨げにまでなってしまうこともあります。

市民の皆様の少しの心づかいで、自分たちの暮らしが街並みをきれいに保ちませんか？

複数のご家庭が共同でごみを出す集積所に限り、市からカラスよけネットを無償で貸し出しています。ご希望の場合は、窓口までご来庁ください。ただし、集合住宅用には貸出し不可のため、管理会社等へおたずねください。

問合せ 環境衛生課

☎444・3132

FAX 445・3856

発火の危険性があるごみについて

ごみ収集車(パッカー車)やごみ処理工場の火災事故は「スプレー缶、ガス缶、ライター、乾電池(充電式電池

含む)の不燃ごみへの混入が主な原因です。火災事故発生時は、単に日常の作業に支障が出るだけではなく、市全体のごみ収集に、多大な影響も及ぼしかねません。これらのごみは、不燃ごみでは絶対に出さず、資源ごみ回収時の安全な分別と出し方に協力ください。

日頃から、市民一人ひとりが次の場所でも適切に分別して出すことで、火災事故発生への未然防止につながります。

- ①資源ごみ収集ステーション(市内各地域ごと)毎月1回(七宝地区:第2水曜日、美和地区:第3水曜日、甚目寺地区:第4水曜日)の午前9時まで。

- ②あま市リサイクルステーション(旧甚目寺庁舎敷地内)毎日:午前9時から午後5時まで。(土・日曜・祝日含む。ただし、12月31日から翌年1月3日までは除く)開場中は、いつでも受け入れ可能です。

問合せ 環境衛生課

☎444・3132

FAX 445・3856

愛犬が亡くなったら

まずは「犬の死亡届」を出してください。これは狂犬病予防法に基づき、

義務づけられています。生前に渡された、登録鑑札と狂犬病予防注射済票を添付のうえ、手続きをしてください。

問合せ 環境衛生課

☎444・3132

FAX 445・3856

ペットが亡くなったら

ペットの火葬については、五条広域事務組合(構成市は、あま市・清須市)の「五条川斎苑」をご利用ください。

問合せ 五条川斎苑

☎401・0100

FAX 401・0130

交通安全

令和5年中交通事故死亡者数

地域	死者数
愛知県	72人
津島警察署管内	4人
あま市	0人

令和5年6月末現在

問合せ 土木課

☎441・7113 FAX441・8387

自転車安全利用五則を守りましょう!

自転車安全利用五則

- ①車道が原則、左側を通行 歩道は例外、歩行者を優先

「車の仲間」である自転車は、歩道と車道の区別がある道路では車道通行が原則です。車道を通行する場合は、左側に寄って通行しなければなりません。

歩道を通行できる場合は、車道寄りの部分をすぐに停止できる速度で通行します。歩行者の通行を妨げるときは一時停止しなければなりません。

※「普通自転車歩道通行可」の標識・標示がある場合、普通自転車は歩道を通行できます。

- ②交差点では信号と一時停止を守って、安全確認

信号機のある交差点では、信号に従って安全を確認し通行しましょう。道路標識等により、一時停止すべきとされている場所では、必ず一時停止し、安全を確認しましょう。

- ③夜間は必ずライトを点灯
- 夜間は必ずライトを点灯しましょう。

- ④飲酒運転は禁止
- 自転車も飲酒運転は禁止です。

⑤ヘルメットを着用

自転車を利用するすべての人は自転車事故による被害を軽減するために、乗車用ヘルメットを着用しましょう。幼児・児童を保護する責任のある人は、幼児・児童を自転車に乗せるときには、乗車用ヘルメットを着用させるようにしましょう。

ヘルメットはあなたの命を守ります！

ヘルメット非着用で自転車事故により亡くなった人の約6割は頭部を損傷しています。また、ヘルメット非着用時の致死率は、着用時と比べて約2.2倍も高くなっています。自転車事故による被害を軽減するためには、頭部を守ることが大変重要です。

問合せ 土木課

☎441-7113

FAX 441-8387

特定小型原動機付自転車(電動キックボード等)の安全利用について

令和5年7月1日から、道路交通法の一部を改正する法律(令和4年法律第32号)のうち、特定小型原動機付自転車(いわゆる電動キックボード等)の交通方法等に関する規定が施行され、これにより、一定の基準に該当する電動キックボード等については、特定小型原動機付自転車と

して、運転免許が不要となるなど、新たな交通ルールが適用されました。

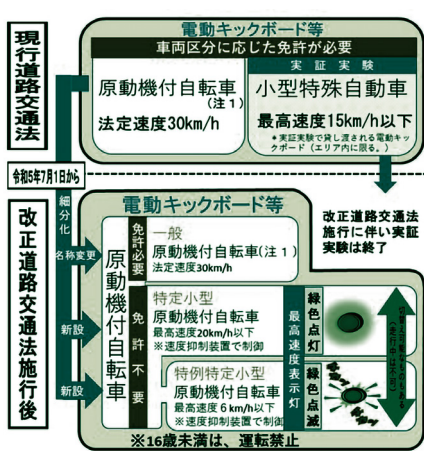

特定小型原動機付自転車について

特定小型原動機付自転車は、原動機付自転車のうち車体の大きさ及び構造が自転車道における他の車両の通行を妨げる恐れのないものであり、かつ、その運転に関し高い技能を要しないものである車として、次の全ての基準に該当するものをいいます。

【車体の大きさ】
長さ1.9 m以下 幅0.6 m以下

【車体の構造】

- ・時速20 km/hを超えて加速することができない構造であること
- ・定格出力が0.6 kw以下であること
- ・走行中に最高速度の設定を変更することができないこと
- ・オートマチック・トランスミッション

ヨン(AT)であること

- ・最高速度表示灯(灯火)が緑色で、点灯または点滅するものが備えられていること等

主な交通ルール

16歳未満の者の運転の禁止！

- ・運転免許は必要ありませんが、16歳未満の者が特定小型原動機付自転車を運転することは禁止されています。

通行する場所

- ・車道と歩道または路側帯の区別のあるところでは、車道を通行しなければなりません。(自転車道も通行可)
- ・道路では、原則として、左側端に寄って通行しなければならず、右側通行をはいけません。
- ・特例特定小型原動機付自転車の基準を全て満たす場合は、例外的に歩道を通行することができます。ただし、通行することができます歩道は「普通自転車等及び歩行者等用」の道路標識等が設置されている歩道に限られます。また、歩道を通行する場合でも、歩行者優先で、歩行者の通行を妨げることとなるときは一時停止しなければなりません。
- ・歩道等を通行する間、最高速度表

示灯を点滅させること。

- ・最高速度表示灯を点滅させている間は、車体の構造上、6 km/hを超える速度を出すことができないものであること。
- ・側車をつけていないこと等

飲酒運転の禁止

- ・飲酒運転は禁止されています。大変危険ですので、飲酒運転は絶対にしないでください。

ヘルメットの着用

- ・交通事故の被害を軽減するために、ヘルメットを着用して、大事な頭部を守りましょう。

自賠責保険(共済)への加入

- ・自動車損害賠償責任保険または自動車損害賠償責任共済への加入が義務付けられています。

問合せ 土木課

☎441-7113

FAX 441-8387

9月1日は「防災の日」 もしものときあなたのお住まいは大丈夫ですか？

市が実施している住宅に関する主な補助制度を紹介します。

あらためて地震や台風などの自然災害への認識を深め、これに対する準備をしましょう。

地震に備えて木造住宅の耐震化をしよう

昭和56年5月以前の旧耐震基準により建築された木造住宅は、耐震性が不足している可能性があります。地震による倒壊等の被害が心配されます。

地震による木造住宅の倒壊を防止するため、まずは耐震診断を行いましょう。

木造住宅無料耐震診断

対象: 昭和56年5月31日以前に建築の木造住宅で、現在も居住しているもの

木造住宅耐震改修費補助金

対象: 耐震診断で耐震の基準を満たさなかった住宅に行う耐震改修工事

補助金: 改修費用の8/10で上限120万円

ブロック塀をチェックしてみよう

ブロック塀に不具合があると、地震や台風で倒れ、通行人がケガをしたり、避難や救助の妨げになることが心配されます。

あらためて自宅のブロック塀の安全点検を行いましょう。

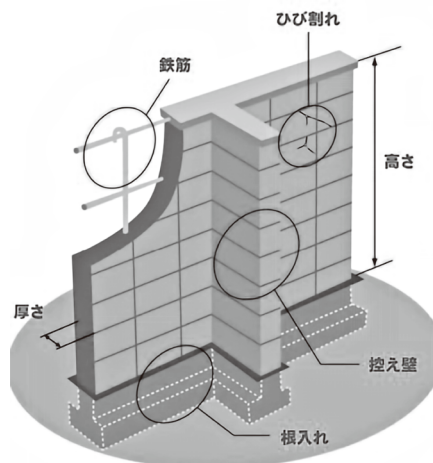

- 鉄筋がない
- 塀の厚さが10cm以下
- 傾き、ひび割れがある
- 塀の高さが1.2m以上
- 控え壁がない
- 根入れがない

出典：
パンフレット
「地震からわが家を守る」
日本建築防災協会
2013.1より一部改

ブロック塀等撤去費補助金

対象: 道路境界沿いまたは境界から2.2m以内に設置され、高さが1mを超えるもの

補助金: 撤去費用または1m当たり1万円のいずれか少ない額の1/2で上限10万円

空き家を適正に管理しよう

空き家は地震により倒壊し、また台風では建物の一部が飛散したりして、周辺に危険を及ぼす心配があります。所有されている方は適正に管理し、利活用や解体についても考えましょう。

空家解体促進費補助金

対象: 不良住宅に認定された木造住宅を取壊す工事

補助金: 改修費用の4/5で上限20万円

補助金を受けるには、着手する前に申請が必要となります。

その他にも詳細な条件がございます。

まずはご相談ください！



問合せ 都市計画課 ☎441・7112 FAX441・8387

交通事故の起こりやすい場所～守って安全・知って安心～Vol.86

名称 甚目寺字八尻交差点南の三
又路

場所 上萱津北ノ川、深見、西ノ川
自転車同士が出合い頭で接触。南北の道路を南に直進する自転車と東西の道路を北に右折する自転車どうしがぶつかった。直進の自転車も右折の自転車も一旦停止を怠った結果である。交差点や道路に進入するときは、一旦停止が交通マナーである。(市公式ウェブサイトに掲載ヒヤリハット:あ!マップから抜粋)



(危険と感じる場所や体験等の情報を募集しています)
問合せ 土木課

TEL 4441-7113
FAX 441-8387

防災

あま市防災ハザードマップをご活用ください

水防法改正及び津波災害警戒区域の指定に伴い、既存のハザードマップを更新した「あま市防災ハザードマップ」を、令和3年2月に作成し、全世帯にお配りしました。



この「あま市防災ハザードマップ」は、災害の発生により想定される最大の被害範囲および被害程度、避難所などの情報を地図上に図示したもので、風水害編(洪水ハザードマップ)、地震編、その他の災害編から構成されています。

普段からの防災意識を高め、災害時の安全な避難行動や事前の備え等にご活用ください。
(「あま市防災ハザードマップ」は市公式ウェブサイトにも掲載しております)

問合せ 危機管理課

TEL 444-0862
FAX 441-8330

災害時には、「避難所利用者登録票」を避難所に提出を!

「避難所利用者登録票」は、避難所運営の際に必要なだけでなく、被災者支援を行うために必要となる「被災者台帳」の作成にも必要となります。

「被災者台帳」は、避難者の状況を把握するとともに、食料・物資の配給及び健康管理などの支援を適正に行う際に利用することとなります。

そのため、指定避難所以外の場所への避難や車中泊での避難の場合にも、支援を受けるためには「被災者台帳」へ登録する必要があるため、指定避難所を利用しなくても、お近くの指定避難所へ「避難所利用者登録票」を提出してください。

災害が発生した際には、避難所受付が混雑する恐れがありますので、事前に「避難所利用者登録票」の記入ができる箇所を記入し、非常持ち出し袋等に準備しておき、避難所受付がスムーズに行えますようご協力をお願いいたします。

※左側のページを切り取ってご使用ください。

問合せ 危機管理課 ☎444-0862 FAX441-8330 ✉kikikanri@city.ama.lg.jp

ひなんじょりようしゃとうろくひょう 避難所利用者登録票

表面

		避難所名		受付番号
記入日	年 月 日 ()		記入者氏名	
住所	〒 -		自治会・町内会名	
電話	() -	自宅の被害状況	ぜんかい / はんかい / いちぶぞんかい ぜんしょう / はんしょう / ゆかうえしんすい りゅうしつ / その他 ()	
携帯電話	() -			
FAX	() -	滞在を希望する場所	<input type="checkbox"/> 避難所 <input type="checkbox"/> テント (避難所敷地内に設営) <input type="checkbox"/> 車両 (避難所敷地内に駐車) <input type="checkbox"/> 避難所以外の場所 (自宅 / 他 ())	
メール	@			
その他連絡先 (親戚など)	〒 - () -			
避難所を利用する人 (避難所以外の場所に滞在する人も記入)		けがや病氣・障がい・アレルギーの有無、妊娠中、使用できる言語など、特に配慮が必要なこと	運営に協力できること (特技・免許)	必ず確認！ 安否確認への対応※
氏名	生年月日・年齢	性別		
世帯主	ふりがな	明/大/昭/平/令/西暦 年 月 日 (歳)		公開 ・ 非公開
	ふりがな	明/大/昭/平/令/西暦 年 月 日 (歳)		公開 ・ 非公開
ご家族	ふりがな	明/大/昭/平/令/西暦 年 月 日 (歳)		公開 ・ 非公開
	ふりがな	明/大/昭/平/令/西暦 年 月 日 (歳)		公開 ・ 非公開
	ふりがな	明/大/昭/平/令/西暦 年 月 日 (歳)		公開 ・ 非公開
ペットの状況	<input type="checkbox"/> 飼っていない <input type="checkbox"/> 飼っている→右欄へ	種類 (頭数)	<input type="checkbox"/> 同行希望 (ペット台帳に記入) <input type="checkbox"/> 置き去り	<input type="checkbox"/> 行方不明
自家用車 (避難所に駐車する場合)	車種	色	ナンバー	

(キリトリ)

- ・世帯(家族)ごとに記入して、総合受付に提出してください。
 - ・ご記入いただいた情報は、食料や物資の配給や健康管理などの支援を行うため、避難所運営のために必要最低限の範囲で共有します。また市災害対策本部にも提供し、被災者支援のために市が作成する「被災者台帳」にも利用します。
- ※安否の問い合わせがあった場合に、住所(番地を除いた住所)例 あま市木田戌亥と氏名、ふりがなを公開してもよいか個人ごとに必ず確認してください。

避難所利用者登録票

裏面：運営側（受付担当）記入用

<登録時>

- 運営側（受付担当）は、記入者とともに表面の記載を確認する。
 - ・安否確認への対応（公開・非公開）個人ごとに○がついているか。
 - ・けがや病気、障がい、アレルギーの有無、妊娠中、使用できる言語（または日本語が理解できるか）など、とくに配慮が必要なことはあるか。

●受け入れ先

受け入れ先 （滞在先）	場所	<input type="checkbox"/> 避難所 <input type="checkbox"/> テント（避難所敷地内に設営） <input type="checkbox"/> 車 両（避難所敷地内に設営） <input type="checkbox"/> 避難所以外の場所 （自宅 / その他（ ）
	組名	
本人からの申告・聞き取り事項など		

（キリトリ）

<転出・退出後>

「退所届」受付後に記入し、「退所届」と合わせてファイルに綴じること

退所届	受付日	年 月 日（ ）
	受付番号	

災害に備え非常持ち出し品の準備をしておこう

大災害が発生したときには、電気やガス、水道、通信などのライフラインが止まってしまう可能性があります。ライフラインが止まっても自力で生活できるよう、普段から飲料水や非常食などを備蓄しておくことが大事です。また、自宅が被災したときは、安全な場所に避難し、そこで避難生活を送ることになります。避難所生活に必要なもの(非常用持ち出し品)をリュックサックに詰めておき、いつでもすぐに持ち出せるように備えておきましょう。

貴重品

- 現金(小銭を含む)
- 車や家の予備鍵
- 予備の眼鏡、コンタクトレンズなど
- 銀行の口座番号・生命保険契約番号など
- 健康保険証
- 身分証明書(運転免許証、パスポートなど)
- 印鑑
- 母子健康手帳



情報収集用品

- 携帯電話(充電器を含む)
- 携帯ラジオ(予備電池を含む)
- 家族の写真(はぐれた時の確認用)
- 緊急時の家族、親戚、知人の連絡先
- 広域避難地図
- 筆記用具

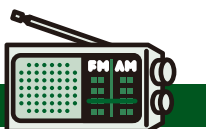

食料など

- 非常食
- 飲料水(3日以上、可能な限り1週間分程度)

清潔・健康のためのもの

- 救急セット
- 常備薬・持病薬
- タオル
- トイレットペーパー
- 着替え(下着を含む)
- ウェットティッシュ
- ハブラシ
- 消毒液・石鹸



便利品など

- 防災ずきんまたはヘルメット
- 懐中電灯(予備電池を含む)
- 笛やブザー(音を出して居場所を知らせるもの)
- 万能ナイフ
- 使い捨てカイロ
- マスク(感染症予防対策)
- ビニール袋
- アルミ製保温シート
- 毛布 スリッパ
- 軍手または皮手袋
- マッチまたはライター
- 給水袋
- 雨具(レインコート、長靴など)
- レジャーシート
- 簡易トイレ



その他

- 紙おむつ(幼児用・高齢者用)
- 生理用品
- 粉ミルク・哺乳瓶・液体ミルク
- 体温計
- ビニール手袋
- その他自分の生活に欠かせないもの



- ▶ 非常持ち出し品は、両手が使えるリュックタイプの袋などにまとめておきましょう。
- ▶ 避難の妨げにならないように、軽くコンパクトにまとめておきましょう。
- ▶ 自分や家族の状況に応じて必要なものを選びましょう。
- ▶ 定期的に中身をチェックしましょう。

問合先 危機管理課 ☎444・0862 FAX441・8330

安全安心なまちを目指し、みんなで取り組もう

参加団体募集(募集期間:通年)

下記の運動に、区・町内会等の区域を活動範囲とする地域団体の参加を募集します。
詳しくは、危機管理課までお問い合わせください。

問合先 危機管理課 ☎444・0862 FAX441・8330

●おはこんあいさつ運動

右のような啓発プレートを地域各所に掲出し、住民が互いに積極的なあいさつを交わすことで、地域における人と人とのつながりを深め、よりよい地域社会づくりと、明るく健やかな子どもたちの育成につながると同時に、犯罪をしようとする者が嫌う地域づくりを推進しましょう。

●住宅二重ロック推進運動

住宅へのドロボウ被害を防ぐ有効な手段である「補助錠」の普及のため、地域内の各家庭を訪問すると同時に、啓発プレートを地域各所に掲出することで、防犯への関心が高い地域であることをアピールし、犯罪をしようとする者が嫌う地域づくりを推進しましょう。



防犯

空き巣にご注意を！

令和4年中の市内での侵入盗の認知件数は61件で、犯罪率(人口1,000人当たりの認知件数)は0.71%でした。これは、愛知県内の平均0.34%を大きく上回る状況です。

犯罪は身近でおきていることを自覚し、防犯に努めましょう。

ドロボウに狙われないための防犯対策

- 夜間、門灯や玄関灯で自宅周囲を明るくしましょう
- 就寝時やちょっとした外出時でも必ず玄関・窓を施錠するように心がけましょう
- 補助錠を活用し、二重ロックを徹底しましょう
- 防犯啓発プレートを自宅の道路から見える位置に掲げるのも有効です。プレートは危機管理課にて配布しております。

問合先 危機管理課

☎444・0862

FAX 441・8330

その他

わかもの就職相談

津島地域若者サポートステーション(いちのみや若者サポートステーション)では「働くこと」に悩みを抱える若者やその家族を対象に、職業的自立に向けての支援を行っています。就職に関して、不安なこと分からないことがあったら気軽に「相談ください」。

電話相談

津島地域若者サポートステーション

☎0567・699・4301

日時 毎週火〜土曜日(午前10時〜午後5時)

出張相談 (要事前予約)

日時 毎月第4金曜日 午後1時〜5時(1人50分以内)

あま市月別窃盗犯発生状況(暫定値)

手口	令和5年6月中認知件数	前月比
侵入盗(空き巣など)	2件	▲1件
乗物盗(自動車盗など)	12件	+2件
非侵入盗(車上ねらいなど)	8件	▲11件
計	22件	▲10件

問合先 危機管理課 ☎444・0862 FAX441・8330

場所 市役所1階 相談室101
 申込・問合せ

津島地域若者サポートステーション
 ☎0567・69・4301

商工観光課

☎441・7118

FAX 441・8387



Web <https://www.city.ama.aichi.jp/kurashi/1002574/1008035.html>

社会保険労務士による労働相談

市内で事業所を営む方を対象に、社会保険労務士が労働に対するさまざまな相談に応じる無料の労働相談を実施しています。相談は予約制となります。

対象 市内で事業を営まれている方
 場所 市内の事業所
 申込・問合せ 商工観光課

☎441・7118

FAX 441・8387



Web <https://www.city.ama.aichi.jp/business/sangyo/kyuuzin/1004801/1003893.html>

消費者トラブルの相談窓口および消費生活出張相談へまずはお電話でご相談ください

海部地域消費生活センターでは、

身近に起こる消費者トラブルや苦情の相談を行っています。また各市町村でも出張相談を行っています。(要事前予約)専門的な知識をもった消費生活専門相談員が対応しますので、不安に感じたら悩む前に気軽に「相談ください」。

電話相談

海部地域消費生活センター(津島市西柳原町1-14 愛知県海部総合庁舎1階)

☎0567・23・0150

日時 毎週月～金曜日(午前9時～午後4時30分)

出張相談

事前予約の際に日時・場所等を決めます。

相談料 無料

内容(一例)

- ・商品やサービスの解約をしたい(クーリングオフ)
- ・訪問販売に関する苦情を言いたい
- ・インターネットなどでの架空請求の相談がしたい
- ・株や生命保険などの金融商品についての相談がしたい など

予約・問合せ

海部地域消費生活センター

☎0567・23・0150

商工観光課

☎441・7118

FAX 441・8387

Web <https://www.city.ama.aichi.jp/kurashi/safety/1002290/1003836.html>



労働相談及び巡回労働相談のご案内

愛知県では、職場での悩みごと、困りごと、労働に関するトラブル等の相談に応じています。電話でも受け付けています。相談は無料、秘密厳守です。

市においては、月1回の巡回労働相談を実施しております。

労働相談

日時 月～金曜日(午前9時～午後5時30分、土・日曜・祝日・年末年始を除く)

場所 海部県民センター産業労働課

(津島市西柳原町1-14 愛知県海部総合庁舎1階)

労働相談専用ダイヤル

☎0567・24・6104

巡回労働相談

日時 毎月第2木曜日(予約制) 午後1時～4時

場所 市役所 相談室101

※相談日の前日(開庁日)の正午までに商工観光課に予約が必要となります。

問合せ 商工観光課

☎441・7118

FAX 441・8387



Web <https://www.city.ama.aichi.jp/kurashi/1002574/1008034.html>

交通安全まんが
みどりちゃん
 沢村ツトム

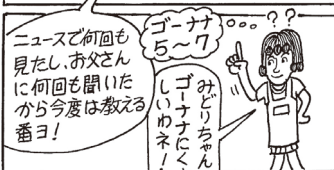

お知らせ

一 省略文字の見方 一

時 …日時	所 …場所
対 …対象	定 …定員
内 …内容	師 …講師
¥ …費用	持 …持ち物
催 …主催	共 …共催
管 …主管	援 …後援
他 …その他	申 …申込
問 …問合せ先	Web …ウェブサイト

お知らせ



住宅・土地統計調査が実施されます

10月1日を基準日として、住宅・土地統計調査が実施されます。

住宅・土地統計調査とは、住宅とそこに居住する世帯の居住状況、世帯の保有する土地等の実態を把握し、その現状と推移を明らかにする統計調査で、5年ごとに実施されます。全国の世帯の中から無作為に選ばれた世帯を対象に、調査員が調査書類を配布します。調査への回答は、紙の調査票を郵送提出の他、パソコンやスマートフォンなどからインターネットで回答することができます。

住宅・土地統計調査へのご協力をお願いします。

情報推進課

☎444・1373
FAX 444・0982

司法書士無料法律相談(予約制)

10月1日の「法の日」を中心とする法の日月間に「司法書士無料法律相談会」を開催します。

時 ①10月4日(水)②10月7日(土)

両日とも午前10時～午後3時

所 ①十四山総合福祉センター
②津島市生涯学習センター

関係日共通事項

内 相談員 愛知県司法書士会会員
・ 土地や建物の相続、売買、贈与などの登記に関すること。
・ 会社や法人の設立や増資などの登記に関すること。

・ 少額訴訟などの簡裁訴訟代理や裁判所に提出する書類作成に関すること。
※法律相談については140万円以下の民事紛争に限ります。

申 要予約(当日受付あり)

問 愛知県司法書士会

☎683・6686

不登校・ひきこもり家族支援

フォーラム

不登校・ひきこもりのことで悩ん

でいませんか。今後のヒントや相談先が見つかるかもしれません。お気軽にご参加ください。

時 9月23日(土・祝)

午後2時～4時30分

所 津島市生涯学習センター
小ホール他

内 講演会・家族の経験談・交流会
不登校・ひきこもりの方のご家族および支援者(約60人)

申 9月13日(水)までに左記へご連絡
ください。

問 津島保健所健康支援課

☎0567・26・4137

膠原系難病患者・家族教室

時 9月26日(火)

午後1時～2時30分

所 津島保健所

※エレベーターがございませんので、階段の昇降が御心配の方は、お申し込み時にご相談ください。
膠原系難病の患者さんとその家族

定 20人(先着順)

内 講演会「膠原病との上手な付き合い方」

講演後に交流会を行います。

師 藤田医科大学病院
赤松このみ 医師

(リウマチ・膠原病内科)

申 9月1日(金)から20日(水)までに左記へご連絡ください。

問 津島保健所健康支援課

☎0567・26・4137

アルコール専門相談(予約制)

アルコールに関する悩みを抱えていませんか。精神科医師と専門の相談員がお話を伺います。

時 9月21日(木)

午後1時30分～3時30分

所 津島保健所

対 アルコールが原因の健康問題に悩む本人もしくは家族

定 2組

申 9月15日(金)までに左記へご連絡
ください。

問 津島保健所健康支援課

☎0567・26・4137

催し



憩の家事業

森憩の家

ウォーキングとラジオ体操

時 月～土曜日
午前10時～11時10分

※都合により、当日お休みする場合があります。

お知らせ

●まちがい探し

時 9月9日(土)

午後1時30分～2時30分

●モリ森たいそう

時 9月15日(金)

午前10時～11時30分

定 35人(先着順)

申 9月1日(金)午前9時30分から窓
口にて受け付けます。

問 森憩の家

☎ 445・1367

FAX 445・0346

本郷憩の家

●ぬり絵

時 9月6日(水)

午前9時30分～10時30分

●クロスワード

時 9月15日(金)

午前9時30分～10時30分

●まちがい探し

時 9月22日(金)

午前9時30分～10時30分

問 本郷憩の家

☎ 443・1753

FAX 443・9992

新居屋憩の家

●日本の四季のぬり絵

時 毎日 午前10時～午後3時

他 完成したぬり絵は、ファミネート
します。

●フェルトバッグ

時 9月12日(火)

午前10時～11時

定 12人(先着順)

申 9月4日(月)午前9時から窓口に
て受け付けます。

●ダンスの集い

時 第1・2・3金曜日
午前10時～11時30分

問 新居屋憩の家

☎ 442・0083

FAX 442・3068

令和5年度あま市認知症講演会

～認知症の人が暮らしやすいまち
づくり～

2年後には、3人に1人が65歳以上
となる超高齢化社会を迎えます。5
人に1人は認知症になると予測され
ています。

認知症を抱えたとしても大丈夫。
間違っても、苦手があっても、人の手
を借りながら生きればいいのです。
認知症の方が住み慣れた地域で安心
して生活を続けられるように、地域
の方ができることや地域の役割を学
びましょう。認知症の方があきらめ
ず、楽しみ続けられるような、認知症
に理解のあるまちを皆さんで考えて
みましょう。

また、9月21日は世界アルツハイ

マーデーと制定されています。この

日を中心に認知症の啓蒙活動が各地

で実施されています。認知症につい

て一緒に考えてみましょう。

時 9月20日(水)午後1時30分～3時

所 美和文化会館 大ホール

定 200人(先着順)

師 同朋大学

社会福祉学部教授

山下久之 氏

申 9月13日(水)午後5時までに高

齢福祉課地域包括支援センター

まで、電話、FAXまたはインタ

ーネット(電子申請)でお申込み

ください。

問 高齢福祉課地域包括支援センター

☎ 444・3159

FAX 443・2571



第9回 認知症講演会 認知症を

正しく知ろう

～初期サインを見極めるポイント

と早期対応の重要性～

時 10月21日(土)午後1時30分～3時

所 七宝病院 管理棟 会議室

定 150人(定員になり次第、受付

を終了します)

師 愛知県認知症疾患医療センター

七宝病院 センター長

覚前淳 氏

内 2025年には65歳以上の5人

に1人が認知症にかかると言わ

れています。認知症はいまや身

近な病気として、正しく理解し

備えることが大切であり、予防

や治療は早めの対応が肝心とな

ります。認知症の早期発見のた

めに、初期サインを見極めるポ

イントや早期対応の重要性をテ

ーマに専門医が講演します。

申 9月4日(月)から申し込みを開始

他 します。

医療機関での開催にあたり、感

染症対策のため、マスク着用で

のご参加をお願いします。

愛知県認知症疾患医療センター

七宝病院

☎443・7900

第13回美和水彩画クラブ発表会

時 9月30日(土)、10月1日(日)

午前10時～午後4時

所 美和文化会館2階アトスペース

市民、皆様のご来場をお待ちしております。

援 あま市教育委員会

催 わくわくあま

問 わくわくあま 石^{いじま} 鳥

☎090・9171・8879

参加者募集

自殺防止ゲートキーパー養成講座

あなたのまわりに、悩みや問題を抱えつらい思いをしている人はいませんか？悩んでいる人に気づき、声をかけ、話を聴いて、必要な支援につなげ、見守る人のことをゲートキーパーといいます。

居宅介護支援事業所、介護事業所の職員を対象にゲートキーパー養成講座を開催します。

時 10月11日(水) 午後2時から

所 美和保健センター

対 市内在住または在勤の居宅介護支援事業所、介護事業所の職員

の方

申 10月4日(水)までに美和保健センターまで申し込みください。

問 美和保健センター

☎443・33838

FAX 443・33839

子育て講座&グループミーティング
「なぜ学校に行けないんだろう?」
「つらい心を聴こう」

夏休み明け、学校へ行くことが苦しくなってしまう子どもたちが増えています。大人も子どもの心に何が起こっているのかわからず、つい子どもに強く登校を促します。どうしたら目の前の子どもを理解し、よい方向へ向かうのか、一緒に考えてみませんか。

時 9月16日(土)午前9時30分～正午

(受付は午前9時15分から)

所 七宝産業会館2階 第2会議室

¥ 500円

師 元市スクールカウンセラー

河合^{かわい}清美^{きよみ} 氏

援 あま市教育委員会

申 左下の二次元コードからお申し込みください。

ネットワーク

問 NPO法人ほっと

☎449・2177



小麦から小麦粉を作る製粉体験と
ピザ作り体験

石臼、ロール機^{ふるい}、篩^{ふるい}を用いて、小麦から小麦粉を作る製粉体験をします。(文部科学省「学校と地域でつくる学びの未来」企業による教育プログラム)さらに小麦粉を使ってピザを手作りし、楽しみながら小麦や小麦粉に関する知識を深めます。

時 9月30日(土)

午後1時30分～4時30分

(受付は午後1時10分から)

所 美和公民館 学習室・調理室

対 市内在住の小学生(3年生以上)と保護者

定 親子15組

親子1組(2人) 1,500円

¥ (家族1人追加毎に500円プラス)

申 9月20日(水)までに、左記の二次元コードよりお申し込みください。

※申し込み多数の場合は抽選し、後日当選者のみにお知らせします。

師 製粉体験

株式会社日清製粉グループ本社

ピザ作り体験

管理栄養士 山田^{やまだ}佳代子^{かよこ}氏

援 あま市教育委員会

問 NPO法人ほっと

ネットワーク

☎449・2177



☎449・2177

あま市女性の会講座「親子料理教室ハロウィンのお菓子作り」

親子でハロウィンのお菓子作りを楽しみましょう。

時 第1回 9月16日(土)

第2回 10月14日(土)

午前9時30分～11時30分

※どちらの回も内容は同じです。

所 コミュニティプラザ萱津 調理実習室

定 各回8組(先着順)

¥ 1組600円(受講日に会場でお支払いください)

持 エプロン、三角巾、マスク

申 9月1日(金)午前9時から基目寺公民館窓口で受け付けます。

※電話での受け付けはできません。

問 あま市女性の会 濱島^{はまじま}

☎444・0335

珈琲の美味しい淹れ方教室

珈琲の歴史を学びながら、おいしい珈琲を家庭で楽しむためのちょっとしたコツを教えます。

今回の内容

今回の内容

今回の内容

今回の内容

今回の内容

今回の内容

今回の内容

今回の内容

今回の内容

今回の内容



お知らせ

①珈琲豆の選び方②珈琲の飲み比べ(2種)③ペーパードリップの淹れ方(体験)④体験して淹れた珈琲でデザート試食

時 10月4日(水)

午後2時～3時30分

所 美和文化会館多目的ホールC
どなたでも

対 12人

定 1,200円(デザート・ドリッ

プパックのお土産付き)9月27日(水)までにお支払いください。

持 エプロン

師 JCAコーヒーインストラク

ター取得・珈琲庵オーナー

矢野雅巳氏

申 美和文化会館で9月5日(火)午前10時から受け付けます。

問 美和文化会館

☎449・1114

FAX443・7496

「こども囲碁教室」

囲碁を始めませんか? あま市囲碁クラブの皆様は普段の活動の場をこども教室として提供していただきます。親子での参加も大歓迎! この機会に囲碁を覚えて、親子で対局してみたいいかがですか?

時 9月3・17日(日)

午前9時～午後3時

所 美和公民館 和室1

小学生以上

対 無料

催 あま市教育委員会

管 美和囲碁クラブ

申 事前申込みは必要ありません。当日会場にお越しください。

問 美和公民館(木曜日休館)

☎442・2261

FAX446・0070

初めての囲碁教室

囲碁に興味のある方大募集。初心者の方でも安心してご参加いただけます。時間内であれば、お一人でも親子でも、老若男女問わずご自由に乗り越しいただいて構いません。この機会に囲碁を覚えてみませんか?

時 9月3・17日(日)

午後2時～4時

所 甚目寺公民館 大会議室

小学生以上

対 無料

催 あま市教育委員会

管 あま市囲碁クラブ甚目寺支部
申 事前申込みは必要ありません。当日会場にお越しください。

問 甚目寺公民館(月曜日休館)

☎444・1621

FAX443・9778

一人で踊れる!社交ダンス

社交ダンスの基本は「歩く」ことです。音楽に合わせて歩けば、社交ダンスは踊れます!今回は一人でも踊れるようにアレンジしたステップを使い、基本となる姿勢や歩き方などを中心に行います。1部はワルツ、2部はチャチャチャの音楽に合わせて一緒に楽しく踊ってみませんか?

時 10月3日(火)、11月7日(火)、12月5日(火)

1部 午後6時30分～7時15分

2部 午後7時30分～8時15分

所 美和文化会館多目的ホールA B C

定 2,800円(全3回分)、1部と2部両方参加の場合4,500円 9月26日(火)までにお支払いください。

持 脱げにくくヒールがない靴(スニーカーなど)、動きやすい服装

(YシャツやTシャツなど袖があるもの・下はスラックスやスカートなど)、飲み物、タオル

対 小学生以上(小学生は親子参加でお願いします)

定 各部20人(最少催行人数5人)

師 ダンススタジオソワール所属

J B D F プロフエッショナルダンス講師 齊藤 健斗氏

申 美和文化会館窓口または電話で随時受け付け中。

問 美和文化会館

☎449・1114

FAX443・7496

バランスボールエクササイズ

音楽に乗せボールで弾み、手足を動かす有酸素運動です。体幹を鍛えながら体力・筋力アップで自律神経と骨盤を整えます。遊びや脳トレを取り入れることで脳の活性化にも役立ちます。

時 10月12・26日(木)、11月9・30日(木)、12月14・21日(木)

午後1時30分～2時45分

所 美和文化会館多目的ホールA B

定 3,600円(全6回分)

持 受講日初日に美和文化会館窓口でお支払いください。(バランスボールのレンタル料は含みません)

対 バランスボール(お持ちでない方はレンタル可・レンタル料200円(講座時間内)、飲み物、タオル 更衣室はありません。

問 小学生以上(小学生は親子参加でお願いします)

定 20人(最少催行人数5人)
師 バランスボールインストラクター
 一三浦あかり氏

申 美和文化会館窓口または電話で
 随時受け付け中。

問 美和文化会館

☎449・1114

FAX 443・7496

やさしくヨガ

時 10月4・18日(水)、11月1・15日(水)、
 12月6・20日(水)

1部 午前9時30分～10時45分
 2部 午前11時～午後0時15分

師 秋田理絵氏

アロマヨガ

女性限定講座

時 10月13・27日(金)、11月10・24日(金)、
 12月8・22日(金)

1部 午前9時30分～10時45分
 2部 午前11時～午後0時15分

師 野村有希氏

共通事項

所 美和文化会館アトスペースM
 ほか

定 各部25人

¥ 3,600円(全6回分)

持 ヨガマット、飲み物、運動のできる
 服装 更衣室はありません。

申 美和文化会館で随時受け付け中。

問 美和文化会館

☎449・1114

FAX 443・7496

いきいき体操教室

ふくらはぎの筋トレ・脳トレ

皆さんと一緒に楽しく過ごしましょ
 う。

時 10月6日(金)、11月17日(金)、12月15
 日(金)

午前10時～11時30分

師 美和文化会館館長(介護予防指
 導士)

対 市内在住または在勤の方で年齢
 問わず

定 20人

¥ 1回500円

持 飲み物、運動のできる服装 更
 衣室はありません。

申 美和文化会館で随時受け付け中。
 美和文化会館

☎449・1114

FAX 443・7496

特別講座参加者募集

①エアロビクス初級講座(全5回)

9月30日(土)、10月7・14・21・28日

(土) 午後7時～8時

所 美和情報ふれあいセンター3階
 研究室

対 一般

定 20人(先着順)

内 エアロビクスは音楽に合わせて
 からだを動かす、有酸素運動で
 す。日頃運動習慣のない方にもお
 すすめです。初めて受講される方
 が安心して楽しめる内容からス
 テップアップします。一緒に気持
 ちよくからだを動かしまし
 しょう。

時 10月3・10・17・24・31日(火)

午前10時～11時

所 七宝総合体育館 剣道場

対 一般

定 15人(先着順)

内 バレトンとはフィットネス・バ
 レトンとはフィットネス・バ
 レ・ヨガを組み合わせたエク
 ササイズです。運動初心者の方
 でもできます。

道具を使わず、効率を重視した
 シンプルな動きで体幹が鍛えら
 れ脂肪燃焼効果は抜群です。

基礎代謝がアップする身体づく
 りをしています。

③老化を遠ざけるヨガストレッチ講

座(全5回)

時 10月27日(金)、11月10・24日(金)
 12月1・8日(金)

午前10時～11時30分

所 基目寺総合体育館 柔道場

対 一般

定 20人(先着順)

内 年齢とともに低下する脚、腹筋、
 背筋をストレッチでつけること
 で疲れない身体を作ります。そ
 して、ヨガでクールダウンして
 リラックスします。ブレない体
 幹と疲れを感じない活力ある体
 を作ります。

共通事項

¥ 1人2,000円(保険料含む)

支払いは9月23日(土・祝)までで
 す。手続き完了後のキャンセル
 の返金はいたしかねますのでこ
 留意のうえお申し込みください。

持 飲み物、汗拭きタオル、動きやす
 い服装、①②は屋内シューズ。

申 9月5日(火)から22日(金)まで。電
 話、またはあまスポーツクラブ
 事務局窓口へお申し込みくださ
 い。受付窓口時間は、火曜日から
 土曜日の、午前9時から午後1
 時までです。

問 NPO法人あまスポーツクラブ

☎977・7484

977・7484

お知らせ

事務所携帯

☎0800-7657-8839

令和5年度市民歩け歩け会

10月22日(日) 小雨決行

所 滋賀県余呉湖周辺ウォーキング

コース(約6km)

※ゴール後黒壁スクエアに移動します。先歩に自信の無い方は「遠慮ください」。

集合・出発時間 午前8時

集合場所 七宝・甚目寺総合体育館、美和公民館の各駐車場

対 市内在住の親子(小学生以上)、一般(高校生以上)

定 120人(七宝・美和・甚目寺地区各40人ずつ)先着順、定員になり次第締切

¥ 一人につき2,000円(保険料含む)

申 10月1日(日)から15日(日)までに、七宝・甚目寺総合体育館、美和公民館窓口へ参加費を添えてお申込みください。午前9時から受付を行います。

※申込み場所が集合場所(出発地)となります。

※親子または家族での申込みは、1人につき4人分までの申込みとします。それ以外の一般の申込みは、

1人につき2人分までの申込みとします。

※代理での参加はできませんので、都合が悪くなった方はキャンセルをしてください。(10月15日(日)までに申請が必要です)

※各施設の休館日(七宝・甚目寺総合体育館は月曜日、美和公民館は木曜日)の受付は行いませんので、ご注意ください。

問 七宝総合体育館

☎441-5001

FAX 442-5177

大会結果



第14回市民軟式野球大会

5月21・28日(日)、6月4・18日(日)

所 七宝・美和・森グラウンド

結果

優勝 ファイターズ

準優勝 鮫群団さめぐんだん

第3位 りんりんず

泰新ファミリーズ

第14回市民9人制バレーボール大会

7月2日(日)

所 甚目寺総合体育館 メインアリーナ

結果

コート

優勝 Team七宝チームしちほ

準優勝 エルモ

コート

優勝 OBA56おびえしほごむん

準優勝 木曜クラブ

あま市市民活動センター

あまterrace便り

「第7回 あまのわ」
つながりから生まれる『元気な未来!』

市内で活動している市民活動団体やボランティア団体のお祭りです。ブース出展やステージ発表、クイズラリー、マルシェなど多彩なプログラムを用意しています。お楽しみに!

日時:10月21日(土)

午前10時~午後3時

場所:あま市文化の杜(美和文化会館)

最新情報は市民活動センターのウェブサイトをご覧ください!



問合先 市民活動センター ☎445・1900
✉ info@ama-shiminkatsudo.jp

七宝焼アートヴィレッジだより

◆ 開館時間 午前9時～午後5時
 ◆ 9月の休館日 4日(月)・11日(月)・19日(火)・25日(月)
 ◆ 問合せ ☎ 443-7588 FAX 443-7122

七宝焼体験教室特別企画「ススキの七宝ペンダント」

秋らしいススキをイメージした七宝焼を作ります。サイズは縦6.5センチ、横5センチのひし形です。銀張や植線もしますので、作りごたえがあります。

時 9月14日(木)・16日(土)・17日(日)・20日(火)・21日(水)のいずれか1日
 午前9時30分～11時30分
所 交流工房
定 40人(先着順)
¥ 3,000円
申 9月1日(金)から窓口もしくは電話にて受け付けます。



七宝歴史講座

七宝焼の歴史についてさまざまな角度から学ぶ講座です。

時 9月24日(日)
 午後2時～3時30分
所 交流ホール
定 30人(先着順)
師 当館学芸員
¥ 無料
申 9月1日(金)から窓口もしくは電話にて受け付けます。

Let's職人体験

素地体験コース「お皿を作ろう」

直径15センチの円板を叩いてお皿を作ってみましょう。
時 9月23日(土・祝)
 午前10時～午後3時
所 素地工房
定 3人(先着順)
¥ 2,500円
申 9月1日(金)から窓口もしくは電話にて受け付けます。

植線体験コース「有線七宝のブロー」

「チを作ろう」

直径5センチの丸い銅板に銀線で作ったパーツを並べて簡単な植線体験。七宝釉薬を焼付けて仕上げます。

時 9月23日(土・祝)
 午前10時～正午、午後1時30分～3時30分
所 交流工房
定 各回10人(先着順)
¥ 2,500円
申 9月1日(金)から窓口もしくは電話にて受け付けます。

伝統文化映画会「われは水軍 山・興居島の船踊り」

和気比売神社の秋の祭礼行事として踊られる船踊り。海上舞台で豪快に踊られる船踊りを見る。(上映時間33分)
時 9月2日(土)・3日(日)
 午前11時～、午後2時～
所 交流工房
定 各回30人(先着順)
¥ 無料

企画展「七宝窯元と組合展」

尾張七宝の窯元が連携した組合の歴史を、残された資料によりふり返ります。
時 9月16日(土)～11月5日(日)

午前9時～午後5時(入館は午後4時30分まで)

所 企画展示室
¥ 大人310円(2500円)
 小中学生100円(50円)
 (一)内は20人以上の団体

星空観察会

天体望遠鏡を使って、星空観察をしてみませんか?
時 10月21日(土) 午後6時～7時
 ※天候不良時は中止となります。

所 芝生広場
対 小学生以上
定 30人程度(先着順)
¥ 無料
申 9月23日(土・祝)午前9時から、窓口もしくは電話にて受け付けます。

あま市七宝焼アートヴィレッジ×謎解き

探偵のあなたに届いた一通の依頼メール。「あなたにこの謎を解いて欲しい。報酬はすべての謎が解いたら支払う。」そんなメッセージと共に七つの謎が書かれていた。いったい依頼主はいったい誰なのか。謎を解いていくうちにあなたはあま市七宝焼アートヴィレッジに導かれていく。

お知らせ

あま地産地消ふれあい軽トラ市

七宝焼アートヴィレッジ敷地内において、市近郊で生産された野菜などを生産者が販売する軽トラ市を開催しています。天候や販売状況等により終了時間が早くなることもあります。

日時 毎週日曜日 午前7時～9時

¥ 所

展示室
大人 310円(250円) 小中
学生 100円(50円)
()内は20人以上の団体

時

9月16日(土)から
午前9時～午後5時(入館は午後4時30分まで)

※名古屋芸術大学の学生との共同企画です。
無事解決する事はできるのか。
(展示室でスマートフォンを使い解決を目指します)

七宝講座I・II(後期)

〈講座I〉入門編

七宝焼制作を基礎から楽しく、しっかり学べる講座です。七宝焼の歴史についての講義やアクセサリー作りを行います。

開催日 9月29日・10月20日・11月17日・12月8日・令和6年1月19日・2月16日・3月15日の金曜日

開催時間 午後1時30分～3時30分 **場所** 交流工房 **費用** 7,500円(7回分)

〈講座II〉講座I修了生対象

講座Iの修了生を対象とし、高度な技術を使った作品作りを学びます。

開催日 11月18日、12月9日、令和6年1月20日、2月10日、3月9日の土曜日

開催時間 午前9時30分～11時30分 **場所** 交流工房 **費用** 10,000円(5回分)

定員 各講座20人(先着順) **申込** 9月1日(金)から窓口もしくは電話にて受け付けます。

問合先 七宝焼アートヴィレッジ ☎443・7588 FAX443・7122

カメラルポ

第50回全国高等学校選抜卓球大会 女子シングルス 二部

第3位おめでとう

修文学院高等学校2年生の後藤 風佳さんが、3月24日(金)～27日(月)に愛知県のスカイホール豊田で開催された標記大会の出場結果を報告するため、6月20日(火)に市長を表敬訪問されました。

市長からは「全国3位おめでとうございます。全国大会を目指し、練習に練習を重ねられた努力の結果だと思います。指導者やご家族の皆様方へ感謝をし、お体には十分気をつけて、次の大会に臨んでください」と激励の言葉がありました。



株式会社浦田建築工房様からの寄附のお礼

株式会社浦田建築工房様からチャリティーイベントの売上及び募金で集まった現金113,483円の寄附の申出がございました。

浦田 誠一社長からは、「地域の活性化を目的として実施したイベントで集まったお金を児童福祉の施策に役立ててほしい」とお言葉をいただきました。

児童館(6か所)を利用する子どもたちの情操教育や健全な育成に役立てるよう知育玩具や絵本等の購入に活用することといたしました。

ここにお礼を申し上げますとともに、有効に活用させていただきます。

図書館情報

9月の行事予定

行事名	日時	場所	対象	内容	行事名	日時	場所	対象	内容
美和図書館					甚目寺公民館図書室				
読書会	7日(木) 午前10時～11時30分	会議室	一般	課題本「土に贖う」 河崎秋子/著 集英社	もこもこのおはなし会	15日(金) 午前10時30分～11時	郷土資料室	乳児・幼児	絵本とわらべうたを親子で楽しめます。
グー・チョコ・パーのおはなし会	9日(土) 午後2時～2時30分	おはなしコーナー	幼児・児童	グー・チョコ・パーのメンバーによる楽しいおはなし会	この本だいすきの会のよみきかせ	2・16(土)・23(土・祝)・30日(土) 午後2時～2時30分	図書室	幼児・児童	
もこもこのおはなし会	12日(火) 午前10時30分～11時	ホワイエ	乳児・幼児	絵本とわらべうたを親子で楽しめます。	おどろぐばこのかみしばい	9日(土) 午前10時～10時30分	図書室	幼児・児童	
子どもの本の会	14日(木) 午前10時～11時30分	会議室	一般	「田中清代」について	七宝公民館読書室				
語りの会 おはなしペロリ	15日(金) 午後2時～4時	会議室	一般	ストーリーテリングの練習	もこもこのおはなし会	22日(金) 午前10時30分～11時	和室	乳児・幼児	絵本とわらべうたを親子で楽しめます。
お楽しみおはなし会	16日(土) 午後2時～2時30分	おはなしコーナー	幼児・児童						

おしらせ

※詳しくは美和図書館までお問い合わせください。

☆特別展示「アニメ60周年 アトム のぬいぐるみ展」
コレクターの小池信純氏より鉄腕アトムのぬいぐるみ人形をお借りして展示しています。
期間 7月9日(日)～9月30日(土)

☆文化の杜フェスタ【第3部】「昭和の子ども文化を語る」
熱中歴人倶楽部プレゼンツ
鉄腕アトムコレクターの小池信純氏はじめ、昭和のプラモデルコレクターや昭和のヒーローマニアの方々のトークショーを行います。
日時 9月23日(土・祝)午後2時30分～3時30分
場所 美和文化会館大ホール **参加費** 無料
※当日、直接会場にお越しください。

☆ボランティア講座「わらべうたであそびましょう！」
日時 10月11日(水)午前10時～正午
講師 日本コダージ協会会員 山川祐子氏 **場所** 美和文化会館多目的ホールABC
対象 一般 **定員** 50人 **参加費** 無料
申込 9月9日(土)午前9時から、美和図書館カウンターまたは電話で受け付けます。

☆「わたしの一押し本」書評・読書画募集
募集期間 9月2日(土)～10月15日(日)
美和図書館で専用用紙を受け取ってご応募ください。お一人2点まで。粗品進呈。

今月の一押し本 (美和図書館所蔵)

『かげふみ』
くつきしろう 朽木 祥 / 作 光村図書出版



ある夏の日、小学5年生の拓海は児童館図書室で“かげ”を探すおさげ髪の少女と出会います。“かげ”とはいったい何なのか？そしておさげ髪の少女とは？
舞台はヒロシマ。おさげ髪の少女の声に耳を傾けてみてください。
小中学生だけでなく、大人の方にも読んでいただきたい1冊です。

美和図書館

開館時間 9月～3月 午前9時～午後5時
4月～8月 午前9時～午後6時

休館日 月曜日(祝日は開館)
9月22日(金)(館内整理日)

問合先 美和図書館 ☎449-1070 FAX443-7496

甚目寺公民館図書室

開室時間 午前9時～午後5時
休館日 月曜日

雑誌の譲与 9月14・28日(木)午前10時～
※雑誌の譲与は公民館1階ロビーにて行います。

問合先 甚目寺公民館 ☎444-1621 FAX443-9778

七宝公民館読書室

開室時間 午前9時～午後5時
休館日 月曜日

貸出日時 毎週金曜日 午前9時～午後5時、
第3日曜日 午後1時～5時
※児童コーナーができました。親子でご利用ください。

問合先 七宝公民館 ☎444-2511 FAX444-2512

今月のパソコン・スマホ・タブレット相談室

使い方でお悩みの方、ボランティア相談員がやさしく丁寧に教えます。お気軽にお越しください。持ち込み相談もできます。※中止となる場合があります。

場所	日時	問合先
七宝公民館読書室	9月6日(水)・16日(土) 午前10時～11時30分	七宝公民館 ☎444-2511 FAX444-2512
甚目寺公民館相談室	9月12日(火) 午後2時～4時 9月27日(水) 午後4時～5時30分	甚目寺公民館 ☎444-1621 FAX443-9778
美和歴史民俗資料館研修室	9月25日(月) 午前10時～11時30分	美和公民館 ☎442-2261 FAX446-0070



ともたちっくろ!!

あなたの子育て応援します

市では、未就園児を中心に地域全体で子育て家庭を支援するため、地域子育て支援拠点事業として「子育て支援センター事業」と「つどいの広場事業」を実施しています。

《子育て支援センター事業》

子育ての迷いや不安を相談してみませんか?子育て支援センターでは専任の保育士が各種広場を行っています。安心して子どもが遊べるように子どもに適した環境で皆さんのご利用をお待ちしています。お気軽に遊びに来てください。子育て情報もたくさん用意しています。パパの参加もお待ちしております。

七宝子育て支援センター

場 所 七宝高齢者生きがい活動センター
日 時 月～金曜日 ※祝日はお休みします。
午前9時20分～11時20分 午後1時～3時

行事〔 〕内は、各行事の対象者

- お話し会(乳幼児をもつ親子)
9月8日(金) 午前10時30分～11時
- ほんわか広場(乳幼児をもつ親子)(各回親子で26人程度)
9月15日(金) 午前9時20分～10時10分 午前10時30分～11時20分
誕生会やいろいろなあそびを楽しみます。
要申込 9月1日(金)午前9時から電話にて予約を受け付けます。
- わらべうたあそび(乳幼児をもつ親子)
9月19日(火) 午前10時30分～11時
- 赤ちゃんとおそばう(生後2か月～11か月のお子さんとその親)(各回親子で26人程度)
9月22日(金) 午後1時～1時50分 午後2時10分～3時
要申込 9月5日(火)午前9時から電話にて予約を受け付けます。
- バランスボールでマリフレッシュ(市内在住の首がすわった生後4か月位～1歳未満の親子)(親子で26人程度)
9月25日(月) 午前10時30分～11時
要申込 9月5日(火)午前9時から電話にて予約を受け付けます。
問合先 七宝子育て支援センター ☎442・2420

美和子育て支援センター

場 所 美和保健センター
日 時 月～金曜日 ※祝日はお休みします。
午前9時20分～11時20分 午後1時～3時

行事〔 〕内は、各行事の対象者

- わらべうたあそび(乳幼児をもつ親子)
9月6日(水) 午前10時30分～11時
- お話し会(乳幼児をもつ親子)
9月14日(木) 午前10時30分～11時
- 食育講座(生後2か月～11か月のお子さんとその親)(親子で22人程度)
9月15日(金) 午前10時～11時
要申込 9月5日(火)午前9時から電話にて予約を受け付けます。
- リトミックあそび(市内在住の親子)(親子で30人程度)
9月19日(火) 午前10時30分～11時30分
要申込 9月7日(木)午前9時から電話にて予約を受け付けます。
- にこにこ広場(乳幼児をもつ親子)(各回親子で22人程度)
9月20日(水) 午前9時20分～10時10分 午前10時30分～11時20分
誕生会やいろいろなあそびを楽しみます。
要申込 9月1日(金)午前9時から電話にて予約を受け付けます。
- 赤ちゃんとおそばう(生後2か月～11か月のお子さんとその親)(各回親子で22人程度)
9月21日(木) 午後1時～1時50分 午後2時10分～3時
ママたちと交流し、ふれあい遊びも楽しみます。
要申込 9月5日(火)午前9時から電話にて予約を受け付けます。
問合先 美和子育て支援センター ☎444・7778

甚目寺子育て支援センター

場 所 昭和保育園
日 時 月～金曜日 ※祝日はお休みします。
午前9時20分～11時20分 午後1時～3時

行事〔 〕内は、各行事の対象者

- わらべうたあそび(乳幼児をもつ親子)
9月4日(月) 午前10時30分～11時
- 絵本の読み聞かせ(乳幼児をもつ親子)
9月12日(火) 午前10時30分～11時
- 赤ちゃんとおそばう(生後2か月～11か月のお子さんとその親)(各回親子で24人程度)
9月19日(火) 午後1時～1時50分 午後2時10分～3時
ママたちと交流し、ふれあい遊びも楽しみます。
要申込 9月5日(火)午前9時から電話にて予約を受け付けます。
- わくわく広場(乳幼児をもつ親子)(各回親子で24人程度)
9月25日(月)
午前9時20分～10時10分 午前10時30分～11時20分
誕生会やいろいろなあそびを楽しみます。
要申込 9月1日(金)午前9時から電話にて予約を受け付けます。
問合先 甚目寺子育て支援センター ☎444・6663

※詳細につきましては、各子育て支援センターにお問い合わせください。

《つどいの広場事業》

つどいの広場は主に乳幼児を持つ親子が気軽に集い、打ち解けた雰囲気の中で語り合い、交流を図る場です。専任の子育てアドバイザーが子育てに対する疑問、不安等相談に応じます。あそびにきてね!

美和つどいの広場

場 所 美和児童館
日 時 毎週火・水・木・金曜日 ※祝日はお休みします。
午前9時20分～11時20分
午後1時～3時

詳細につきましては、美和つどいの広場にお問い合わせください。

- お話し会
9月14日(木) 午前9時45分～(15分程度)
- にこにこベビーデー(わらべうたあそび)(満1歳までのお子さん優先の日)
9月21日(木) 午後1時～3時
午後2時15分～(わらべうたあそび)
- ふれあい広場(乳幼児をもつ親子)(親子で16人程度)
9月26日(火) 午前10時30分～11時20分
要申込 9月1日(金)午前9時から電話にて予約を受け付けます。
問合先 美和つどいの広場 ☎442・3515

TOクラブ(市内在住の満1歳以上、未就園の親子) 登録制

9月7日(木)七宝北部保育園 9月12日(火)萱津保育園
9月13日(水)昭和保育園 9月14日(木)新居屋保育園
問合先 保育課 ☎485・5988



児童館にあつまれ

開館時間 午前9時～午後5時
休館日 日曜日・祝日



児童館の利用について

児童館は、市内在住の児童やその保護者が自由に利用でき、児童に健全な遊びを提供し、その心身の健康を増進することを目的とした児童福祉施設です。皆が集まる場所のため、他人への迷惑や危険な行為などほしくないようにし、安全で安心な場所として過ごしていただけるようご協力をお願いします。

※()内は、各行事の対象者

七宝児童館

☎442・2550



スライムを作ろう

- ちびっこあつまれ「0歳～未就学児親子」
「音楽あそび」
9月7日(木) 午前10時30分～
「工作あそび」と誕生会
9月14日(木) 午前10時30分～
「ちびっこまつり」
9月28日(木) 午前10時30分～
※「工作あそび」のみ満1歳～未就学児親子対象
(各先着15組)
- 敬老の日のプレゼント作り「満4歳～未就学児親子・小学生」
9月9日(土) 午前10時～午後2時
9月11日(月) 午後3時30分～
ぶつくつく。読み聞かせ「乳幼児親子」
9月11日(月)・25日(月) 午前10時30分～
- コアラ教室「2歳児親子」**登録制**
「三運動会」
9月13日(水) 午前10時30分～
クイズラリー「満4歳～未就学児親子・小学生」
9月25日(月) 午後3時30分～
チャレンジDay「小学生」
毎週木曜日 午後3時30分～
ぬりえをしよう「満3歳～未就学児親子・小学生」
行事のなごりでできます。

美和児童館

☎443・5454



転がしドッチボールをしよう

- レクリエーション「小学生親子」
9月2日(土) 午前10時～
(先着20人)
- ちびっこあつまれ「0歳～未就学児親子」
「たのしくリズム♪」(音楽)
9月7日(木) 午前10時30分～
(先着15組)
「ちびっこまつり」
9月14日(木) 午前10時30分～
(定員25組)
- 要申込 9月7日(木)～
「みんなげんきこころ」(運動)
9月21日(木) 午前10時30分～
(先着15組)
- 敬老の日のプレゼント作り「満3歳～未就学児親子・小学生」
9月9日(土) 午前10時～
9月11日(月) 午後4時～
(各定員18人)
- 要申込 8月26日(土)～
将棋の日「満4歳～未就学児親子・小学生」
9月16日(土) 午前10時30分～
コアラ教室「2歳児親子」**登録制**
「コアラ運動会」
9月19日(火) 午前10時30分～

甚目寺中央児童館

☎442・8036



児童館まつり

- コアラ教室「2歳児親子」**登録制**
「運動会」
9月5日(火) 午前10時30分～
- ちびっこあつまれ「0歳～未就学児親子」
「音楽あそび」と誕生会
9月7日(木) 午前10時30分～
9月14日(木) 午前10時30分～
「運動あそび」
9月14日(木) 午前10時30分～
「工作あそび」
9月21日(木) 午前10時30分～
(先着20組)
- おはなしきこうよ「小学生」
9月7日(木) 午後3時30分～
10月5日(木) 午後3時30分～
- 敬老の日のプレゼント作り「小学生」
9月12日(火)・14日(木) 午後3時30分～
(各先着18人)
- 秋の工作を楽しもう
9月21日(木) 午後3時30分～
(先着18人)
- みんなで「緒にかざろう」(小学生)
9月27日(水) 午後3時30分～
- 車椅子体験「小学生」
10月7日(土) 午前10時30分～
(先着16人)

甚目寺南児童館

☎443・1753



ちびっこ夏まつり

- ちびっこあつまれ「0歳～未就学児親子」
「音楽あそび」と誕生会
9月4日(月) 午前10時30分～
(先着15組)
「工作あそび」
9月11日(月) 午前10時30分～
(先着10組)
「運動あそび」
9月25日(月) 午前10時30分～
(先着15組)
- 科学実験をしよう「小学生」
9月4日(月) 午後3時30分～
(先着10組)
- 敬老の日のプレゼント作り「2歳～未就学児親子・小学生」
9月11日(月)・14日(木) 午後3時30分～
(各定員45人)
- コアラ教室「2歳児親子」**登録制**
「赤十字奉仕団による幼児安全法講習」
9月15日(金) 午前10時30分～
- 絵本ともだち「小学生」
9月15日(金) 午後3時45分～
- ちびっこあつまれ「0歳～未就学児親子」
「音楽あそび」と誕生会
10月2日(月) 午前10時30分～
(先着15組)
- メモスタンドを作ろう「小学生」
10月2日(月) 午後3時30分～

甚目寺北児童館

☎445・1367



ドミノをしよう

●ミニミニサーキット(小学生)

9月4日(月) 午後3時45分～
(先着20人)

●要申込 8月21日(月)～

●ちびっこあつまれ(0歳～未就学児親子)

「音楽あそび」

9月5日(火) 午前10時30分～

「工作あそび」

9月12日(火) 午前10時30分～

「運動あそび」

9月19日(火) 午前10時30分～
(各先着20組)

●敬老の日のプレゼント作り(小学生)

9月9日(土) 午前10時30分～

9月11日(月) 午後3時45分～
(各先着12人)

●要申込 8月25日(金)～

●コアラ教室(2歳児親子)登録制

「コアラ運動会」

9月14日(木) 午前10時30分～

●みんなで飾ろう(小学生)

9月25日(月) 午後3時45分～

●ハロウィンゲーム(小学生)

10月12日(木) 午後3時45分～
(先着20人)

●要申込 9月28日(木)～

甚目寺西児童館

☎442・0083



コアラ教室

●ちびっこあつまれ(0歳～未就学児親子)

「運動あそび」

9月6日(水) 午前10時30分～

「工作あそび」

9月13日(水) 午前10時30分～

「音楽あそび」と誕生会

9月20日(水) 午前10時30分～

※「工作あそび」のみ先着15組

●敬老の日のプレゼント作り(小学生)

9月6日(水) 午後3時30分～
(先着15人)

9月6日(水)以降も行いますが、材料がなくなり次第終了します

●おはなしなあとに(0歳～未就学児親子)

9月13日(水) 午後3時30分～

●コアラ教室(2歳児親子)登録制

「ねんどあそび」

9月25日(月) 午前10時30分～

●フラフープ大会(小学生)

9月25日(月) 午後3時30分～

●ふれあい工作「ぬりえをしよう」(小学生・お年寄り)

9月30日(土) 午後2時～
(先着35人)

●ちびっこあつまれ(0歳～未就学児親子)

「ちびっこまじり」

10月4日(水) 午前10時30分～
(定員20組)

●要申込 9月27日(水)午前10時30分

あま市「みんなの掲示板」

～皆さんの活動情報お知らせください～

11月号締め切り 9月5日(火)まで

12月号締め切り 10月5日(木)まで

1月号締め切り 11月6日(月)まで

☎ 444・1713 FAX 444・1351

【会員募集】七宝美術クラブ

仲間と絵を描いて楽しい時間を過ごしませんか。特に初心者の方大歓迎です。先生が丁寧に教えてくださいます。見学もできますのでぜひご連絡ください。

時 第1・2・3金曜日

午後1時30分～3時30分

所 七宝公民館

¥ 月2,000円

問 七宝美術クラブ 古田 441・0940

【会員募集】日本空手道昇禅会

我々は、全日本硬式空手道連盟に所属の空手団体です。

空手道を通じて心身を鍛えて、ともに汗を流す仲間を募集します。

時 毎週日曜日

午後6時～7時30分

所 蜂須賀公民館

¥ 月2,000円

問 昇禅会 村尾 080・6905・8199

0歳のベビーリトミック

生後4か月～。「FC2ブログ Let's enjoy リトミック」で検索!!ピアノに合わせて音楽遊び♪

時 9月6日・20日(水)

午前10時～(30分程度)

所 甚目寺公民館 郷土資料室

¥ 1回800円または3回2,000円

申 各回1週間前までにブログ内メールフォームまたはお電話でご予約ください。

問 Let's enjoy リトミック 春木 090・8545・0314

10月から子どもインフルエンザ予防接種費用の助成が始まります

対象の方には9月末までに助成券をお送りします。

対象及び助成回数 接種日においてあま市に住所を有し、かつ1歳に達した日から中学校3年生までの方

①平成20年4月2日生まれ～平成23年4月1日生まれの方・・・1回

②平成23年4月2日生まれ～令和4年12月31日生まれの方・・・2回

助成期間 令和5年10月1日(日)～令和6年1月31日(水)

助成額 1回の接種につき1,000円

接種時に子どもインフルエンザ予防接種費用助成券を指定医療機関窓口へ提出し、1,000円を差し引いた額をお支払いください。

実施医療機関 子どもインフルエンザ予防接種費用助成券に記載されている一覧表(市内の指定医療機関)でご確認ください。

※医療機関により、予約開始日、実施期間、実施年齢が異なります。医療機関へ問い合わせください。

持ち物 子どもインフルエンザ予防接種費用助成券、母子健康手帳、健康保険証、各種医療受給者証、接種費用

※指定医療機関以外で接種を受けた場合、後から払い戻しが受けられます。

払い戻しの手続き 予防接種を終了した後に、次のものを持参し、最寄りの保健センターで申請してください。(払い戻しの申請期限:令和6年3月29日(金))

①インフルエンザ予防接種と明記されている領収書(原本)

②予診票の原本または写し

③振込先のわかるもの

④あま市子どもインフルエンザ予防接種費用助成券

問合せ 甚目寺保健センター ☎443・0005 FAX443・5461



麻疹(はしか)の国内での感染事例が報告されています!

麻疹は、麻疹ウイルスが感染しておこる感染症で、発熱や発疹などが主な症状です。

麻疹は感染力が強く、空気感染もするので、麻疹のワクチン(一般的にはMRワクチン)を受けていることが、予防に最も有効です。

定期予防接種対象の1歳児と小学校入学前1年間の幼児(年長児)は、早めの接種をお勧めします。

昭和37年4月2日から昭和54年4月1日生まれの男性は、風しん抗体検査券および予防接種クーポンを活用してMRワクチンを接種することができます。早めに予防接種を受けましょう。

あま市予防接種について

<https://www.city.ama.aichi.jp/kurashi/health/yobou/1002101.html>

風しん抗体検査及び風しん第5期予防接種について

<https://www.city.ama.aichi.jp/kurashi/health/yobou/1005811.html>

厚生労働省ウェブサイト 麻疹について

https://www.mhlw.go.jp/seisakunitsuite/bunya/kenkou_iryou/kenkou/kekkaku-kansenshou/measles/index.html

厚生労働省ウェブサイト 風しんの追加接種について

https://www.mhlw.go.jp/stf/seisakunitsuite/bunya/kenkou_iryou/kenkou/kekkaku-kansenshou/rubella/index_00001.html

問合せ 健康推進課 ☎443・0005 FAX443・5461



带状疱疹予防接種費用の一部助成について ((任意接種))

令和5年9月1日から、带状疱疹の発症や重症化予防を目的に、带状疱疹予防接種費用の一部助成を開始します。

予防接種法に基づかない任意接種となりますので、かかりつけ医等に相談のうえ、接種の効果や副反応などを十分理解し、接種の判断をしてください。

対象者

接種日かつ申請日において市内に住民登録のある50歳以上の方

助成期間

令和5年9月1日(金)～令和6年3月末まで

※令和5年8月31日以前の接種分は助成対象外です。

助成回数および助成額

上限5,000円 助成は生涯1回限り

※2回接種するワクチンの場合、残りの1回分は全額自費になります。

ワクチンの種類について

带状疱疹予防のワクチンは2種類あります。接種方法や回数などに違いがあるため、かかりつけ医等にご相談ください。

ワクチン名	乾燥弱毒性水痘ワクチン 「ビケン」(生ワクチン)	乾燥組み換え带状疱疹ワクチン 「シングリックス」(不活化ワクチン)
接種回数	1回	2回(1回目から2か月あけて2回目を接種)
接種方法	皮下注射	筋肉内注射

・新型コロナワクチンとの接種間隔は、前後13日以上あけてください。

・新型コロナワクチンとの同時接種はできません。

・乾燥弱毒性水痘ワクチン「ビケン」は、明らかに免疫機能に異常のある疾患を有する方及び免疫抑制をきたす治療を受けている方には接種できません。

助成方法

予防接種を終了した後に、次のものを持参し、最寄りの保健センターで申請してください。

(申請期限: 令和6年3月末まで(土・日曜・祝日除く) 令和5年度は年度末が土・日曜となります)

①あま市带状疱疹予防接種費用償還払い申請書兼請求書

※保健センター窓口で配布。市公式ウェブサイトにてダウンロードも可。

②带状疱疹予防接種と明記されている領収書(原本)

③予診票の原本または写し

④振込先がわかるもの(通帳等)

⑤身分証明書

問合先 甚目寺保健センター ☎443・0005 FAX443・5461

新型コロナウイルスワクチンの令和5年秋開始接種について

(8月3日時点)

初回接種を終了した5歳以上のすべての方を対象とした令和5年秋開始接種が9月中旬以降に始まります。

令和5年秋開始接種(接種費用無料)	
対象者	初回接種済みの5歳以上の方
使用ワクチン	オミクロン株(XBB.1.5)に対応した1価ワクチン
回数	1回
接種開始時期	令和5年9月中旬以降開始予定

○接種券(接種券一体型予診票)は、12歳以上の前回接種以降お手元に接種券が届いていない方に発送します。なお、接種可能となった方から順に9月からの発送となります。

※令和5年春開始接種を未接種の方やオミクロン株対応2価ワクチンを未接種の方については、お手元にある未使用の接種券で令和5年秋開始接種が接種可能なため、改めて接種券の発送は行いません。

○小児(5~11歳)の方の令和5年秋開始接種については、接種券発行申請が必要です。申請方法を記載した案内はがきをお送りしますので、ご確認ください。

○接種券の紛失や転入の方の接種券発行は、各保健センター窓口またはコロナワクチンナビ(厚生労働省ウェブサイト <https://v-sys.mhlw.go.jp/>)で受け付けています。



上記の内容については、国の方針により変更される場合があります。変更内容は、市公式ウェブサイトや市公式LINE等でお知らせします。

「令和5年秋開始接種について」

<https://www.city.ama.aichi.jp/kurashi/health/1007091/1008822.html>

「あま市公式LINE(ライン)で情報発信を行っています」

<https://www.city.ama.aichi.jp/koho/1006039.html>



接種は強制ではありません。周りの人に接種を強制したり、接種していない人に対して差別的な対応をすることのないようお願いします。

現在、追加接種においては、重症化リスクの高い方(65歳以上または基礎疾患を有する等)に該当しなければ、公的関与(努力義務及び接種勧奨)の規定を適用しないこととされています。

※努力義務は義務とは異なります。接種は強制ではなく、最終的には、ご本人が納得したうえで接種をご判断いただくこととなります。

問合せ 健康推進課 ☎443・0005 FAX443・5461

あま市民病院だより

★認知症の原因になることも・・・慢性硬膜下血腫について

慢性硬膜下血腫とは、頭を打ったあとしばらくしてから、頭の中にゆっくりと血がたまって脳を圧迫して、頭痛や手足の動かしにくさ(麻痺)、言葉がでない(失語)、認知症などをきたしてくる疾患です。頭を打った時はなんともなくても、外傷後1～3か月して症状がでてくることが多いです。

高齢者がなりやすい疾患であり、強い外傷の方がなりやすいのですが、タンスの角でぶつけたなど軽い外傷で生じることもあります。さらに血液をさらさらにする薬を内服している人やアルコールをよく飲む人、肝臓の病気や血液の病気を持っている人などがさらになりやすい傾向にあります。

年齢が若い人になると持続する頭痛で病院へかかる方もみえますが、高齢者の場合は、歩行時に足をひきずるようになった、ものを落としやすくなったなどの軽い麻痺症状で発症したり、時にもの忘れや会話がかみあわないといった症状で最近認知症状がすすんできたと家族に連れられて受診される方もいます。通常の認知症はゆっくり進行してくることが多いですが、1～2週間の短期間で認知症状が急速にすすんできたものだと、この慢性硬膜下血腫が原因になっていることがあります。

通常はCT検査を行えば、すぐに診断は可能です。たまった血の量が少なければ内服薬で軽減できることもあります。麻痺や失語、認知症など症状がでていれば手術が必要になります。手術は局所麻酔で行われる事が多いと思いますが、頭蓋骨に小さな穴(穿頭)を作成して、骨の下の硬膜という硬い膜を切開して、その下にたまっている血腫を吸引する手術になります。ゆっくり(慢性)と硬膜の下に血液がたまるので慢性硬膜下血腫という病名になります。血腫を除去すれば、麻痺や認知などの症状は比較的に改善しますが、発見が遅れ、症状が進行すると意識障害となり、生命にかかわったり、手術をしても回復しないこともあります。

外傷後にしばらくして急速に進む認知症などあれば、CT施行可能な医療機関の受診をお勧めします。

あま市民病院 脳神経外科 打田 淳うちだ あつし



公益社団法人

地域医療振興協会

あま市民病院

～市民と連携機関に信頼され、健康と安心を提供する病院～

〒490-1111 あま市甚目寺畦田1番地

問合時間：午前8時30分～午後5時

(土・日曜、祝日を除く)

☎ 444-0050 FAX 444-0064

<https://www.amahosp.jp/>



◆◆◆あま市民病院Facebookのご紹介◆◆◆

あま市民病院の活動やお知らせなどをFacebookでも発信しています。



<https://www.facebook.com/amahosp/>

高齢者保健事業(65歳以上の方が対象です)

事業名	会場	日時	内容・その他
健康相談	美和総合福祉センター すみれの里	○11日(月)	午前9時30分～10時30分
	七宝老人福祉センター	25日(月)	午前10時～11時
	新居屋憩の家	○28日(木)	午後1時30分～2時30分
はつらつクラブ 運動強度:★	七宝保健センター	☆7日(木)	午前10時～11時30分
	甚目寺保健センター	11日(月)	
	美和保健センター	20日(水)	
	坂牧コミュニティ防災センター	22日(金)	午後1時30分～3時
	上菅津コミュニティ防災センター	4日(月)	
	篠田防災コミュニティセンター	14日(木)	
ワクワクからだ教室 運動強度:★★	甚目寺保健センター	1日(金)	午前9時30分～11時
	七宝保健センター	15日(金)	
	美和保健センター	22日(金)	

※「はつらつクラブ」か「ワクワクからだ教室」のどちらか一方のみの参加となります。ご自分の体に合った教室にご参加ください。

成人保健事業

事業名	会場	日時	内容・その他
いきいき体操	七宝保健センター	火・木・金 (祝日は除く)	午後4時～4時30分
健康相談 歯科相談 栄養相談 こころの相談室 【要予約】	甚目寺・七宝・美和保健センター	随時	日程の調整をさせていただきます

事業名	電話番号	内容・その他
あま安心ダイヤル	0120・201・072	医師・看護師・保健師などによる健康についての電話相談(24時間受付・年中無休・通話料無料)

【予約・問合先】 甚目寺保健センター ☎443・0005 FAX443・5461

予防接種事業

子どもの予防接種は遅らせずに、予定通り受けましょう。

【個別接種】あま市、津島市、愛西市、弥富市、海部郡内の指定医療機関にて接種してください。

ワクチンの種類	持ち物
ロタウイルス感染症、B型肝炎、Hib(ヒブ)感染症、小児の肺炎球菌感染症、4種混合、BCG、麻しん及び風しん(MRワクチン)、水痘(水ぼうそう)、日本脳炎、2種混合、ヒトパピローマウイルス(HPV)感染症(子宮頸がん)、不活化ポリオ、3種混合	母子健康手帳、予防接種予約票、子ども医療費受給者証等

- ・接種回数・間隔等詳しくは「あま市母子保健事業・予防接種年間予定表」をご覧ください。
- ・指定医療機関へ必ず接種前に予約をしてください。
- ・指定医療機関で接種できない方は、指定医療機関以外で接種できる場合があります。詳しくは保健センターにお問い合わせください。

愛知県広域予防接種事業について

疾病や里帰りなどの事情で区域外の医療機関にかかっている場合、愛知県内の広域予防接種協力医療機関で接種することができます。事前に手続きが必要ですので、詳細はお問い合わせください。

問合先 甚目寺保健センター ☎443・0005 七宝保健センター ☎441・5665 美和保健センター ☎443・3838

母子保健事業

下記の事業は予約制です。

事業名	会場	日にち	受付時間	対象者	内容・その他
パパママ教室	七宝保健センター	24日(日)	午前9時15分～ 9時30分	妊婦及び配偶者 またはパートナー	分娩についての話、お父さんの妊婦体験、沐浴、交流会
パパママ 歯っぴい教室	甚目寺保健センター	21日(木)	午前9時10分～ 9時25分		歯科診察・相談、歯科医師による講話 ※妊娠中期(16～27週頃)までに受診されることをお勧めします。
離乳食教室 (メール申込)	コミュニティプラザ萱津	8日(金)	午前9時45分～ 10時	4～6か月児	離乳初期・中期頃の離乳食の話、交流会 【予約方法】メール申込(予約は8日前までをお願いします) ①件名に「〇月〇日参加申し込み」を記入 ②本文に「お名前・電話番号・託児利用のお子さんの お名前・フリガナ・生年月日・性別」を記入し ☒rinyusyoku@mama-plus.comまでメール送信してください。
	美和保健センター	26日(火)			
もぐもぐ 歯っぴい教室	甚目寺保健センター	20日(水)	午前9時45分～ 10時	7～9か月児	むし歯予防の話・歯の手入れの方法、9か月以降の離乳食の話、親子遊び ※定員15人(定員となり次第、締め切ります)
子育て相談・ 母乳相談	七宝保健センター	6日(水)	午前9時30分～ 10時15分	乳幼児をもつ 希望者	身体計測・個別相談(保健師、助産師、管理栄養士、歯科衛生士) ★母乳相談は定員があります。 ※甚目寺保健センターの歯科相談は、火曜日のみとなります。 ※母乳相談ができるのは、一人月1回です。母乳相談 を希望される方は、タオルをご持参ください。 ※身体計測時バスタオルを使用しますので、ご持参ください。
	美和保健センター	15日(金)			
	甚目寺保健センター	25日(月)			
	甚目寺保健センター	26日(火)			

【その他】

- 母子健康手帳の交付…各保健センターにて随時行っています。妊娠届出書・個人番号(マイナンバー)を証明する書類・口座情報がわかるものをお持ちください。
- 乳幼児健診(3～4か月・1歳6か月・2歳児歯科・3歳)…健診日の2週間前を目途に対象の方に案内を送ります。対象・実施日については市公式ウェブサイトをご確認ください。

【申込・問合先】 甚目寺保健センター ☎443・0005 FAX443・5461 七宝保健センター ☎441・5665 FAX449・1037 美和保健センター ☎443・3838 FAX443・3839

子育て相談について(お願い)

子育て相談については、原則お住まいの地区保健センターの利用をお願いします。

※別会場を希望される方は、2日前まで(土・日曜・祝日を除く)にご希望の地区の保健センターまでご連絡ください。

甚目寺保健センター ☎443・0005	美和保健センター ☎443・3838	七宝保健センター ☎441・5665
甚目寺・本郷・坂牧・下菅津・中菅津・上菅津・ 栄・西今宿・森・方領・石作・小路・新居屋	二ツ寺・東溝口・花正・花長・木折・富塚・古 道・金岩・木田・森山・中橋・丹波・蜂須賀・ 篠田・北苅・小橋方・乙之子	沖之島・遠島・安松・秋竹・桂・下田・川部・伊 福・下之森・徳実・鷹居・鯉橋

入れ歯の使用で認知症になる危険性は減りますが、自分の歯を残すことは非常に大切です。入れ歯は自分の歯と比べて噛む能力が落ち、異物感もあります。自分の歯が残っているに越したことはありません。

入れ歯の使用で認知症になる危険性は減りますが、自分の歯を残すことは非常に大切です。入れ歯は自分の歯と比べて噛む能力が落ち、異物感もあります。自分の歯が残っているに越したことはありません。



歯がほとんどない人は、たいいて奥歯がありません。奥歯を失うと噛み合わせが安定せず咀嚼力も衰えるため、脳の刺激が減って脳細胞の減少につながります。また、噛める食材も限られてしまうので、認知症予防に効果的なビタミン類などの栄養素の摂取量も減少していきまます。ですから奥歯に入れ歯を入れてしっかりと噛むことが必要です。しっかりと噛むことで、脳の血流がよくなると脳細胞が活性化され、結果として認知症予防につながります。

健康長寿のためには、まず自分の歯の喪失を防ぐことが何より重要なことです。自分の歯の喪失を予防するにはどうすればいいのでしょうか。それはかかりつけ歯科医院を持ち定期的にメンテナンスをしていくことではないでしょうか。(海部歯科医師会)

歯の健康講座

「認知症予防とかかりつけ歯科医院」



健康応援トピックス

9月10日から9月16日の1週間は 「自殺予防週間」です

身近な人の様子がいつもと違う、気にかけて声をかける、
その声かけが、いのちを守る第一歩になります。

最近、眠れていますか？

ストレスでところが不安定な人の多くが、睡眠のトラブルを抱えています。十分に眠れない状態が続くと疲れがとれず、次第にうつ病を発症しやすくなる一方で、不眠はうつ病の典型的な症状のひとつです。不眠とうつ病には強い相関があり、双方の症状を合わせ持つと、自殺のリスクが高まることわかっています。

<質の良い睡眠をとるためのポイント>

- 無理に眠ろうとせずリラックス、眠気を感じてから眠りにつく
- 睡眠の質を低下させるアルコールに頼らない
- 安眠できる室温や明るさなどの、環境を整える
- 目覚めたら朝日を浴びて、体内時計をリセット
- 日中の適度な運動で入眠作用の促進

長期にわたってストレスを受けたり、うまくガス抜きができなかったりすると、気づかないうちに体に異常が現れることがあります。

ところの不調やストレスを感じていたら、お気軽にご相談ください。

精神保健相談会のお知らせ

場所：甚目寺保健センター

日時：10月13日(金)

①午後1時30分～②午後2時30分～

内容：医師による、心の悩みに関する個別相談です。

本人だけでなく、ご家族の方も相談できます。

ご希望の方は甚目寺保健センターにご予約ください。

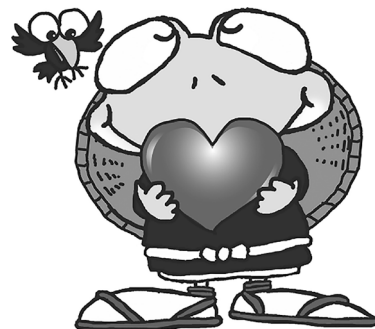

問合せ 甚目寺保健センター ☎443・0005 FAX443・5461

9月の平日夜間・休日診療

平日夜間診療・休日診療等のお問い合わせは、下記までお尋ねください。

海部東部消防署
☎ 442・0119

救急医療情報センター
☎ 263・1133

海部地区急病診療所
☎ 0567・25・5210

9月の休日診療<外科>

診療時間 午前9時～正午・午後1時～5時

※午後5時以降は、消防署へお尋ねください。外科専門外の患者さんはお断りする場合があります。

日	病院名	電話	場所
3(日)	奥村クリニック	0567・22・2600	津島市
10(日)	浅井外科クリニック	441・8002	あま市
17(日)	森整形外科クリニック	445・5050	あま市

日	病院名	電話	場所
18(月・祝)	もりや整形外科	445・3711	あま市
23(土・祝)	はせ川外科	0567・24・3370	津島市
24(日)	いくた整形外科	0567・25・9911	愛西市

海部地区急病診療所 津島市我原町字郷西37番地
☎0567・25・5210
ウェブサイト(<http://amaq.sakura.ne.jp>)

診療科目	診療日	受付時間
内科・小児科	日曜日・祝日 年末年始(12月30日～1月3日)	午前9時～11時30分 午後1時～4時30分
	土曜日	当面の間、休診
	上記以外の月曜日から金曜日	当面の間、休診
歯科	日曜日・祝日 年末年始(12月30日～1月3日)	午前9時～11時30分 午後2時～4時30分

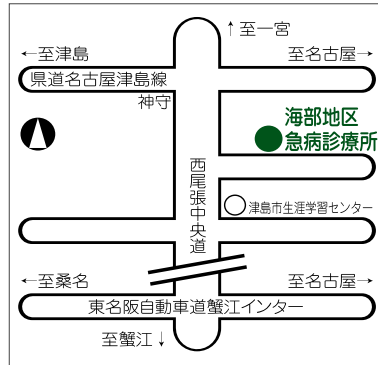

くすり安心電話

- 内容 くすり、医療用品等に關する緊急の相談、質問、問合せ
- 電話番号 090・2136・3858
- 対応時間 午後9時～午前0時
- ・海部津島薬剤師会の会員が、夜間のお薬のご相談にのっています。
- ・夜間(午後9時から午前0時まで)お薬のことをご心配なことがありましたら、お気軽にお電話ください。

今月の相談案内 ～いろいろな相談をお受けします～

相談名	日時	場所	問合せ先
女性相談	月～金曜日(祝日を除く) 午前9時～午後4時	子ども福祉課	子ども福祉課 ☎444-3173 ※電話予約も受け付けます。
母子家庭等相談・母子家庭等就業相談			
教育相談(要予約)	月～金曜日(祝日を除く) 午後1時30分～4時30分	市内小中学校および教育相談センター(碓目寺会館1階)	教育相談センター ☎443-1400 FAX443-9779 ※予約受付時間(月～金) 午前9時～午後3時30分
心理支援相談(要予約)	毎週水・木曜日(祝日を除く) 午前9時～午後3時	教育相談センター	
行政相談	19日(火)午前9時30分～11時30分	市役所1階 相談室101	総務課 ☎444-1711 FAX441-8330
心配ごと相談(予約不要) 担当:民生委員・児童委員	7日(木)午前10時～正午(受付午前11時30分まで)	美和総合福祉センターすみれの里	あま市社会福祉協議会本所(碓目寺総合社会館内) ☎443-4291 ※予約受付 2週間前～(2週間前が休業日の場合は翌営業日) ※予約受付時間 午前0時30分～午後5時 ※相続・登記相談は3営業日前までの予約が必要です。
	14日(木)午前10時～正午(受付午前11時30分まで)	碓目寺総合社会館	
	21日(木)午前10時～正午(受付午前11時30分まで)	七宝老人福祉センター	
法律相談(要予約)※1 担当:弁護士	7日(木)・21日(木)午前10時～正午	碓目寺総合社会館	
	14日(木)午前10時～正午	美和総合福祉センターすみれの里	
	28日(木)午前10時～正午	七宝老人福祉センター	
相続・登記相談 担当:司法書士 (要予約)登記手続上の相談に限る。なお、書類のチェックは行いません)	14日(木)午前10時～正午 28日(木)午前10時～正午	七宝老人福祉センター 碓目寺総合社会館	
生活困窮者相談 成年後見制度相談 子ども・若者総合相談	月～金曜日(祝日を除く) 午前8時30分～午後5時15分 (※事前にお問い合わせください)	社会福祉課	社会福祉課 ☎444-3135 FAX444-1074
障がい児者相談※2	月～金曜日(祝日を除く) 午前8時30分～午後5時15分 (事前にお問い合わせください)	美和総合福祉センターすみれの里	あま市社会福祉協議会美和支所 障害相談支援事業所 ☎446-0612 FAX443-3844
身体障がい者・知的障がい者相談員による相談会※2	12日(火)午前10時～正午(受付午前11時30分まで)	市役所1階 相談室101	障がい福祉課 ☎485-5980 FAX444-1074
あま市人権相談所	15日(金)午前9時30分～正午	人権ふれあいセンター	人権推進課 ☎444-0398 FAX444-1074
巡回労働相談(要予約)※3	14日(木)午後1時～4時	市役所1階 相談室101	商工観光課 ☎441-7118 FAX441-8387 津島地域若者サポートステーション ☎0567-69-4301
若年者就職相談(要予約)※4	22日(金)午後1時～5時		
消費生活出張相談(要予約)	事前予約の際に日時・場所等を決めます。		海部地域消費生活センター ☎0567-23-0150
生活安全相談(要予約)※5	月～金曜日(祝日を除く) 午前9時～午後5時	危機管理課	危機管理課 ☎444-0862 FAX441-8330
不動産相談(予約不要)	13日(水)午後1時～4時	市役所1階 相談室101	企画政策課 ☎444-1712 FAX444-0982

※1 法律相談については、相談を円滑に行うため、予約時に相談内容をお伺いします。なお、多くの方に利用していただくため、年度内において相談は一人様1回までをお願いします。
 ※2 FAXによる問い合わせも受け付けています。(障がい児者相談:FAX443-3844、身体障がい者・知的障がい者相談員による相談会:FAX444-1074)
 ※3 巡回労働相談については、相談日の前日(開庁日)正午までの予約が必要です。
 ※4 事前予約が必要です。(当日の状況により利用できる場合があります。相談時間は1人50分以内です)
 ※5 事前予約が必要です。(当日の状況により利用できる場合があります)

9月 一般家庭ごみ収集日程

●可燃ごみ

お住まいの場所	収集日	搬出時間
名鉄津島線の線路の北側	毎週 月・木曜日	午前8時30分まで
名鉄津島線の線路の南側	毎週 火・金曜日	

●プラスチックごみ

お住まいの場所	収集日	搬出時間
市内全域	毎週 水曜日(6・13・20・27日)	午前8時30分まで

●不燃ごみ ※不燃ごみの収集は、毎月1回です。

お住まいの場所	収集日	搬出時間
名鉄津島線の線路の北側	毎月 第2土曜日(9日)	午前8時30分まで
名鉄津島線の線路の南側	毎月 第3土曜日(16日)	

●資源ごみ

お住まいの場所	収集日	搬出時間
七宝地区	毎月 第2水曜日(13日)	午前9時まで
美和地区	毎月 第3水曜日(20日)	
甚目寺地区	毎月 第4水曜日(27日)	

●粗大ごみ

申込先		受付時間	
電話予約	粗大ごみ受付センター ☎444・0303	月～金	午前9時～午後7時
		土・日・祝	午前9時～午後5時
インターネット予約	市公式ウェブサイトのトップページ上の「粗大ごみ受付センター」アイコンをクリックして手続き。	随時。申込完了画面に受付番号が表示されますので、メモなどで控えてください。その後、電話予約受付時間内に予約完了メールが届き、収集日をお知らせし、受付となります。	

●ごみの出し方について ※可燃ごみ、プラスチックごみ、不燃ごみは必ず市指定ごみ袋に入れて出してください。また粗大ごみは上記の予約と粗大ごみシールに必要事項を記入のうえ、貼り付けて出してください。
※あま市指定ごみ袋等販売店により、全品(各種袋・シール)を取り扱っていない場合があります。

可燃ごみ (白色半透明の袋)	一般的な廃プラスチックごみ、少しでも汚れているプラスチック製容器包装類はすべて「可燃ごみ」で出してください。
プラスチックごみ (ブルー半透明の袋)	「プラマーク」入りで、全く汚れていないプラスチック製容器包装だけ「プラスチックごみ」で出してください。
不燃ごみ (ピンク半透明の袋)	袋に入る廃小型家電(乾電池類は資源ごみ)、ガラス製品、陶磁器類、金属類及びそれを含むごみです。 汚れたプラスチック、ビニール、合成樹脂製品は「可燃ごみ」で出してください。 ※不燃ごみにスプレー缶やカセットボンベなどの資源ごみや、消火器、ガスボンベ、コンクリート塊、バッテリーなどの市で収集できない処理困難物が混在していることがあります。ごみ収集車や清掃工場の火災や故障の原因になる恐れがあり、大変危険ですので、絶対に不燃ごみで出さず、決められたルールに従って処分してください。 ※「リチウム蓄電池」内蔵製品は、不燃ごみでは収集できません。 ●使用済み小型家電、水銀使用廃製品の回収にご協力ください。
資源ごみ (ビン類、カン類、ペットボトル類、紙・布類、スプレー缶・ガス缶、乾電池類、ライター類)	○「ビン」は従来どおり、無色透明、茶色、その他の色に分別してください。 ※ふたは外してください。 ※化粧品空きビンも出せます。 ※出せるのは、元々中身入りで販売されたガラスビンのみです。それ以外の一般的なガラス製品や陶磁器、乳白色ガラス等は出せません。これらはすべて不燃ごみで出してください。 ○「カン」はアルミ、スチールに分別する必要はありません。 ○「ペットボトル」は、ふたを外して出してください。 ※ラベルをめくる必要はありません。 ○「ビン、カン、ペットボトル」は、いずれも、中身を空にしてそのまま出してください。 ○紙類はひもで十文字に縛ってください。細小の雑がみは紙袋に入れて出してください。ファイルにとじてある場合は、中の紙類のみ出してください。布類はポリ袋(色は自由)に入れて出してください。布団、枕、座布団などのわた製品やじゅうたん、カーペットは、可燃ごみか、粗大ごみで出してください。 ○「スプレー缶・ガス缶、ライター類」は、完全に使い切ってから出してください。 ※穴を開ける必要はありません。 ●ごみステーションに設置されるそれぞれの分別回収かご等へ出してください。

●その他

- ・「リサイクルステーション」は、旧甚目寺庁舎敷地内、毎日午前9時から午後5時まで(土・日曜・祝日含む。ただし、12月31日から翌年1月3日までは除く)開設しています。
- ・ごみの分別と出し方のルールの詳細については、「令和5年度 あま市 ごみの分別と出し方のルール」冊子(窓口配布、市公式ウェブサイト内公開)をご覧ください。

一般家庭から出る使用済み小型家電と水銀使用廃製品の回収にご協力ください

◆携帯電話・デジタルカメラ・ゲーム機、電動シェーバー等は、「リサイクルステーション」にて回収を行っていますので、ご利用ください。
※あま市指定不燃ごみ袋内に収納できる大きさのものであれば、不燃ごみ袋不要でそのまま出すことができます。ただし、収納できないものは「粗大ごみ」となります。

◆蛍光管等のうち、割れていないものは、一般の不燃ごみとして出さず、できるだけ「リサイクルステーション」に出すよう、ご協力をお願いします。

問合せ 環境衛生課 ☎444・3132 FAX445・3856

暮らしのカレンダー

9月

sun 日	mon 月	tue 火	wed 水	thu 木	fri 金	sat 土
					1	2 ●伝統文化映画会 (七宝焼アートヴィレッジ)→p28 ●この本だいすきの会のよみきかせ (基目寺公民館)→p30
3 ●伝統文化映画会 (七宝焼アートヴィレッジ)→p28	4	5	6 ●パソコン・スマホ・タブレット相談室 (七宝公民館)→p30	7 ●読書会 (美和図書館)→p30	8	9 ●グー・チョコキ・パーのおはなし会 (美和図書館)→p30 ●おどうぐばこのかみしばい (基目寺公民館)→p30
10	11	12 ●もこもこのおはなし会 (美和図書館)→p30 ●パソコン・スマホ・タブレット相談室 (基目寺公民館)→p30	13	14 ●七宝焼体験教室特別企画「スキの七宝」 (七宝焼アートヴィレッジ)→p28 ●子どもの本の会 (美和図書館)→p30	15 ●語りの会 おはなしペロリ (美和図書館)→p30 ●もこもこのおはなし会 (基目寺公民館)→p30	16 ●七宝焼体験教室特別企画「スキの七宝」 (七宝焼アートヴィレッジ)→p28 ●お楽しみおはなし会 (美和図書館)→p30 ●この本だいすきの会のよみきかせ (基目寺公民館)→p30 ●パソコン・スマホ・タブレット相談室 (七宝公民館)→p30
17 ●七宝焼体験教室特別企画「スキの七宝」 (七宝焼アートヴィレッジ)→p28	18 敬老の日	19	20 ●七宝焼体験教室特別企画「スキの七宝」 (七宝焼アートヴィレッジ)→p28	21 ●七宝焼体験教室特別企画「スキの七宝」 (七宝焼アートヴィレッジ)→p28	22 ●もこもこのおはなし会 (七宝公民館)→p28	23 秋分の日 ●Let's職人体験 (七宝焼アートヴィレッジ)→p28 ●この本だいすきの会のよみきかせ (基目寺公民館)→p30 ●文化の杜フェスタ (美和文化会館)
24 ●七宝歴史講座 (七宝焼アートヴィレッジ)→p28	25 ●パソコン・スマホ・タブレット相談室 (美和歴史民俗資料館)→p30	26	27 ●パソコン・スマホ・タブレット相談室 (基目寺公民館)→p30	28	29	30 ●この本だいすきの会のよみきかせ (基目寺公民館)→p30

【今月の表紙】

9月3日(日)まで、七宝焼アートヴィレッジで夏の企画展「涼の七宝」を開催中です。鮮やかで見た目が涼しげな作品や、夏のモチーフが取り入れられた作品など、さまざまな七宝焼作品が展示されています。

広告

不動産に関するご相談は、地域密着・地元不動産会社へ
お気軽にご相談ください。

株式会社 あま土地
Amatochi

売却・買取物件募集中
売却 購入 住み替え
価格査定 有効活用 即金買取

愛知県知事(4)第20793号 あま市七宝町桂城之場28番地
052-441-3747

さかい珈琲店 宝北側

鳳凰殿 美和 朱雀殿
清須市一場福島1244-1
あま市花正七反地40-1
あま市七宝町川部出屋敷73

永遠の旅立ちに真心こめて
葬儀専用ホール

年中無休・24時間体制・駐車場完備

0120-09-8128

セレモ友の会 会員募集中

毎月第二土曜日住まいの相談会開催中！
完全予約制！お気軽にお問合せください！

明治24年創業～地域密着工房～
サイトウ建築株式会社

2018年 ショールームOPEN！
Instagramで 施工事例UPしてます！

052-444-0269
http://saitoukenchiku.com/
あま市基目寺染丸56番地

弁護士法人 心 電話・TV電話相談対応

相続・遺言・交通事故・後遺障害・労災・障害年金
過払い金・借金・企業法務・労務・刑事事件他

相談料0円 夜間・土日祝相談可 (要予約)

0120-262-403

名古屋駅2分 松坂屋名古屋店内 (栄通駅5分、栄駅5分)
名古屋 名古屋駅前 名古屋駅前 名古屋駅前

スタッフ募集中！
赤ちゃんからお年寄りまで 家族みんなのクリニック

内科 小児科 泌尿器科
訪問診療 オンライン診療

よつ葉ファミリークリニック YOTSUBA FAMILY CLINIC
052-526-6767

※内視鏡は行っておりません
ひかりこどもえん 新居屋西 珈琲館
よつ葉ファミリークリニック 目黒寺店 珈琲館横
住所：あま市新居屋郷111-1

事務所移転しました あま市木田道下36番地
名鉄木田駅南口、美和交番南側の道を東へ徒歩すぐ

山田裕也法律事務所

弁護士 山田裕也 弁護士 山田朝子
愛知県弁護士会所属
借金・相続・離婚・交通事故・労働問題・刑事等
電話、メールフォームからご予約ください

【受付】平日9時～18時
052-414-7762
山田裕也法律事務所 検索

強いカラダ作り！
スイミングを始めよう！

褒める指導で
子ども達の可能性を伸ばします

1ヶ月 おためし教室
9月コース
参加費 2200円(4回)

入会キャンペーン実施中
いまなら入会金免除！水着・帽子プレゼント！

WEB予約受付中！！

あま大治スイミングスクール
〒490-1144 大治町西條柳原100 TEL052-444-9500
https://amaoharu.kls.co.jp/

「広報あま」への広告掲載を募集しています

新たな財源を確保し、住民サービスの向上及び地域経済の活性化を図るため、広報に広告を掲載しています。

3種広告	広告掲載規格	掲載位置	掲載料(税込み)
	縦40mm横95mm、4色刷り	裏表紙	3号連続:6万円 6号連続:10万円

問合先 人事秘書課 ☎444・1713 FAX444・1351

財源確保のため有料広告を掲載しています。広告については市が推奨するものではありません。内容に関しては直接広告主へお問い合わせください。

広報あま

令和5年9月発行
発行人/あま市長 編集/あま市役所市長公室人事秘書課
〒497-8602 愛知県あま市七宝町沖之島深坪1 TEL(052)444-1001(代) FAX(052)441-8330
あま市公式ウェブサイト <https://www.city.ama.aichi.jp> E-mail ama@city.ama.lg.jp
見やすく、読み間違えの少ないフォント「ユニバーサルデザインフォント」を使用しています。

市公式ウェブサイト マチイロ

スマートフォンの無料アプリ(マチイロ)で広報あまが閲覧できます。

マチイロ マチイロ 暮らしになるアプリ